

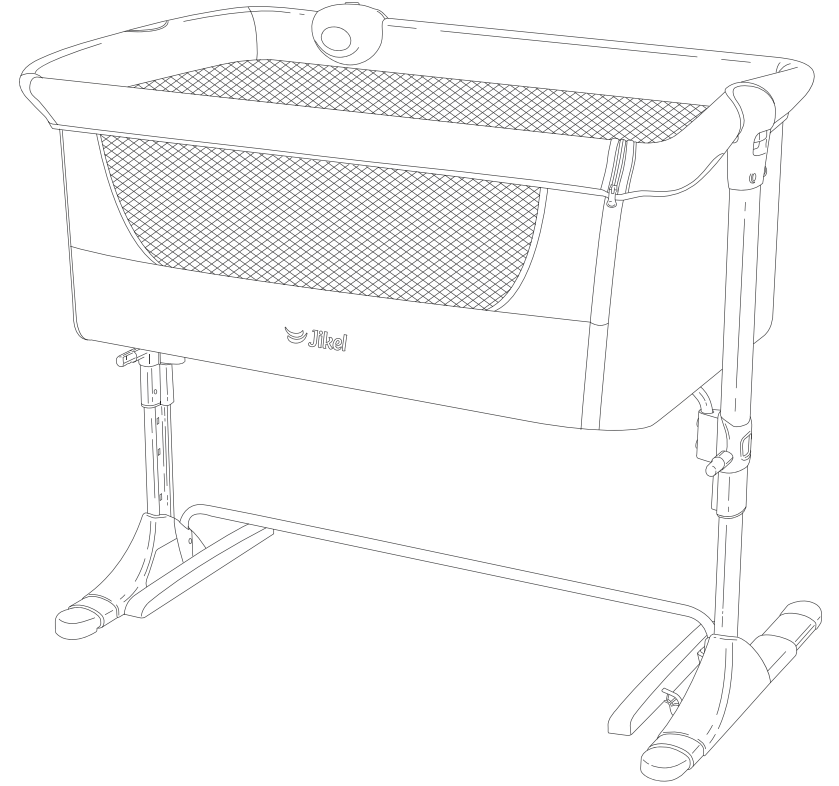







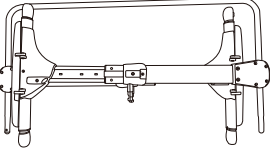

Nova

سرير الرضيع
دفتر الدليل

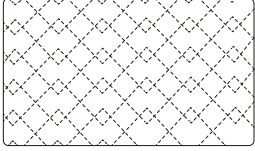
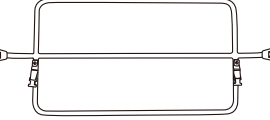

www.jikelbaby.com

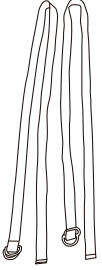
يجب أن تحافظوا على هذه التعليمات للاستخدامات الأخرى.

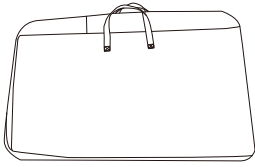
<p>A</p>  <p>الإطار الأصلي x1</p>	<p>B</p>  <p>الغطاء القماشي x1</p>	<p>C</p>  <p>الفرش x1</p>
<p>D</p>  <p>إطار الضبط المركزي x1</p>	<p>E</p>  <p>الأنبوب العلوي x1</p> <p>F</p>  <p>الأنبوب الأسفل x1</p>	<p>G</p>  <p>خشبة الفرش x1</p>
<p>H</p>  <p>حزام الحماية من السقوط x2</p>	<p>I</p>  <p>الأربطة المساعدة للنوم x1</p>	<p>J</p>  <p>حقيبة النقل x1</p>

التصليح والحفظ

- افحصوا القطع من حيث استحكام البراغي وأدوات الاتصال الأخرى دوماً يجب تحكيماها أو استبدالها عند الضرورة .
افحصوا مستوى مقاومة الغطاءات القماشية في بعض الأحيان. من اللازم استبدال القطع البالية أو المعطلة، الأجزاء والقطع المعطلة، البالية ، الناقصة أو المستهلكة أيضاً. فإثما يجب استخدام القطع والمستلزمات الفرعية المصادق عليها من قبل الصانع.

التنظيف

يجب أن يُغسل غطاء السرير بالصابون الناعم أو الشامبو. يجب غسل سرير الرضيع بالصابون الناعم أو الشامبو الخاص بالسجادة. لاتستعملوا المبيضات مطلقاً. عليكم تجفيف السرير والغطاء في الظل قبل استخدام سرير الرضيع ثانية ويجب أن يكون بعيداً عن الحرارة وأشعة الشمس مباشرة. لاتستعملوا الكهربية لاتقوموا بتجفيف الغطاء .
افحصوا مستوى مقاومة القماش والخياطة بعد التنظيف، يجب تنظيف الإطار بالاستفادة من الماء الساخن والمنظفات الناعمة وعلينكم عدم استعمال المبيضات مطلقاً ولاتنظفوا أيّاً من أجزاء سرير الرضيع بالمبيضات المُزيلة، المحتوية على الأمونيا أو المبيضات .

تأكدوا من جفاف سرير الرضيع قبل الاستخدام أو الحفظ عليه بشكل كامل .

علينكم التأكد من الحفظ على سرير الرضيع في مكان جاف دوماً لمنع من التعفن أو الفطريات. يجب أن يكون مستودع سرير الرضيع بعيداً عن أي مصدر حراري وأشعة الشمس.

1. افتحوا الاطار الاصلى و فقا لما تشاهدون فى الصورة.

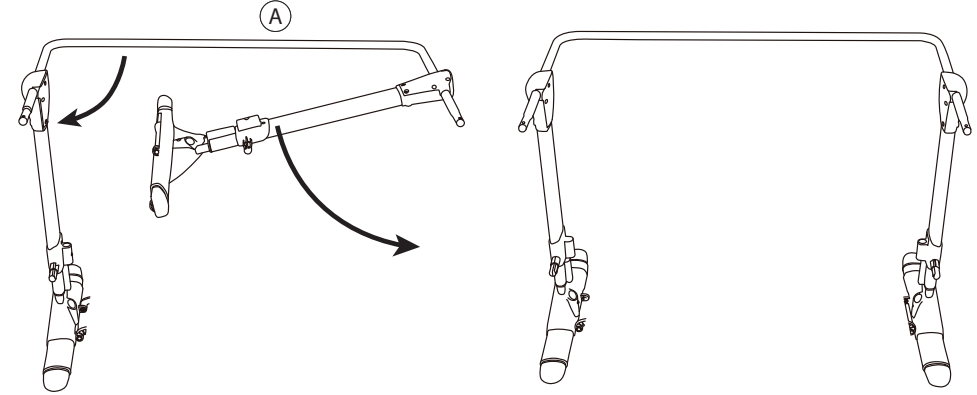

2. يجب اتصال الأنبوب الأسفل.

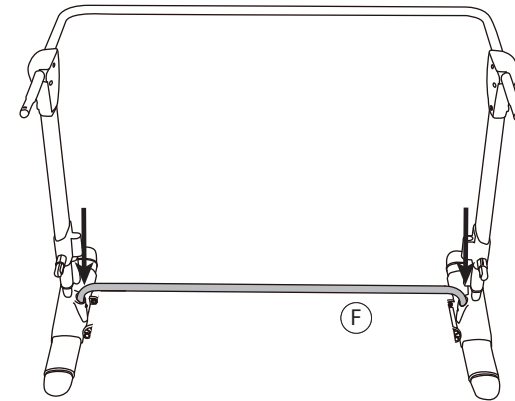

الأمان

- يمكن أن يؤدي التعرّض لأشعة الشمس لمدة طويلة إلى تغيير لون سرير الرضيع.
- انتظروا عدة دقائق قبل وضع الطفل في السرير وذلك بعد تعرّض سرير الرضيع لدرجة حرارة عليا لمدة طويلة

تنظيم سرير الرضيع واتصاله بالسرير

- يجب أن تقع الدعامة جانب السرير قريبة من فراش الكبار في حالة النوم المشترك (الثابت علي سرير الكبار) دوماً ويجب أن يكون الفراش متناسباً مع ارتفاع الدعامة الجانبية وعلاوة على ذلك من الضروري أن يستحکم سرير الرضيع بالسرير أو فراش الكبار ويثبت بشكل كامل.

تحذير! افحصوا عدم تداخل سرير الرضيع وسرير الكبار في حالة النوم المشترك.

تحذير! استعملوا السرير بالأنبوب الأسفل، في حالة النوم المشترك فقط.

تحذير! من اللازم أن يكون ارتفاع فراش الكبار أكثر من الدعامة الجانبية لضبط سرير الرضيع.

تحذير! يجب أن تكون قاعدتا سرير الرضيع في ارتفاع سوي في حالة النوم المشترك دوماً.

تحذير! مادتم تأكدتم من عدم الفاصل بين فراش الكبار وجانب سرير الرضيع قبل الاستعمال كل مرة.

افحصوا ظروف سرير الرضيع ووجود أي تلف محتمل. في حالة وجود تلف لا تستعملوا سرير الرضيع

ويجب أن يكون بعيداً عن الأطفال. تم تصنيع سرير الرضيع هذا وفقاً لمعايير EN 1130-1-1996.

تحذير! لمّا يستخدم سرير الرضيع هذا في حالة النوم المشترك، (الثابت على سرير الكبار)، فتأكدوا من كون حزام الاتصال كالحلقة وتشديده قبل أن ينام الطفل فيه ويجب أن يستحکم سرير الرضيع على فراش الكبار وأن لا توجد أية ثقبية بينه.

- يجب أن يقع سرير الرضيع على سطح أفقي دوماً. لا تتركوا الطفل داخل سرير الرضيع على سطح منحدر وحده .
- لايسمح للأطفال أن يلعبوا جانب سرير الرضيع دون الإشراف .
- لا تستخدموا سرير الرضيع دون الإطار .
- يجب أن تكون أحزمة الربط بعيدةً عن الأطفال .
- يجب أن تستخدموا الفراش المُؤقّر من قبل الصانع فقط .
- يجب أن يكون الفراش سميكاً حيث يكون الفاصل بين الارتفاع العمودي (المستوى الأعلى) للفراش إلى الحافة العليا للسريّر 200 ملليمتر .
- لا تستخدموا أكثر من فراش واحد في سرير الرضيع .
- إنّ العلامة المرجعية داخل سرير الرضيع، تشير إلى الحد الأقصى من سماكة الفراش المستفاد .
- لا تتركوا أي شيء داخل سرير الرضيع والذي يمكن أن يخفّف من عمقه .
- لا تضعوه قريباً من الجدران والعوائق منعاً من إصابة سرير النوم .
- الأخطار: لا تضعوا أشياء صغيرة داخل سرير الرضيع لمنع من خطر الاختناق .
- استعمالوا قطع الغيار المصادق عليها من قبل الصانع فقط .
- لا تضعوا مجموعةً من المستلزمات والأدوات الفرعية غير المصادق عليها من قبل الصانع على سرير الرضيع .
- لمّا كان الطفل داخل سرير الرضيع، لا تبادروا إلى تنظيمة .
- لمّا كان الطفل داخل سرير الرضيع، لا تحركوه ولا تنقلوه .
- لا تستخدموا سرير الرضيع لأكثر من طفلٍ واحدٍ متزامناً .
- يجب أن يبتعد سرير الرضيع عن الكبلات والأسلاك الكهربائية .
- يجب أن لا يقع سرير الرضيع قريباً من النوافذ التي لها ستائر أو الأشياء المشابهة لكي يكون الطفل محمياً من خطر الاختناق .
- يجب أن لا تُعطى أشياء مزوّدة بالحبال للطفل منعاً من خطر الاختناق أو يجب أن لا تقع قريبةً منه .
- يجب أن تستحکم كافة الاتصالات استحكاماً صحيحاً وعلينكم التأكد من عدم كون البراغي مترهلة ذلك بأنّه يمكن أن تتصل بالبدن أو ملابس الطفل .
- يجب أن لا تقع الأربطة، القلادة، الشريط وغيرها من الأشياء والتي تؤدي إلى خطر الاختناق داخل سرير الرضيع .
- في حالة عدم الاستعمال، يجب ابتعاد سرير الرضيع عن الأطفال .

3- يجب تنصيب إطار الضبط المركزي. فمن الضروري سماع صوت "الضغط".

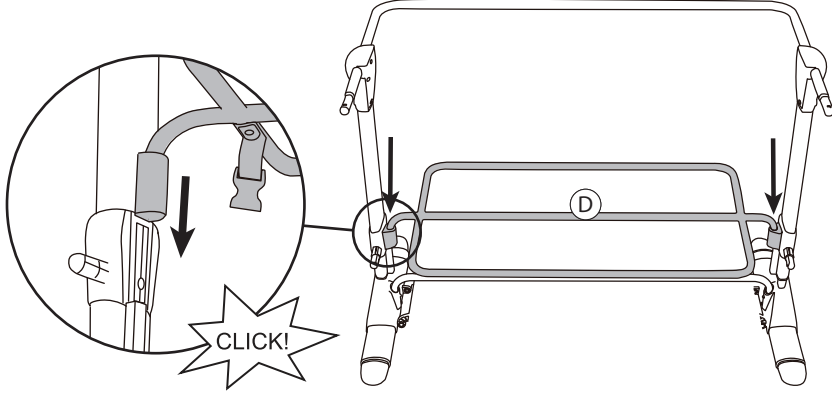

4-أ- عليكم تنصيب الغطاء القماشي .

4.ب- حين يقع في مكانه المناسب، يجب تشديد سخابته وتمديدتها.

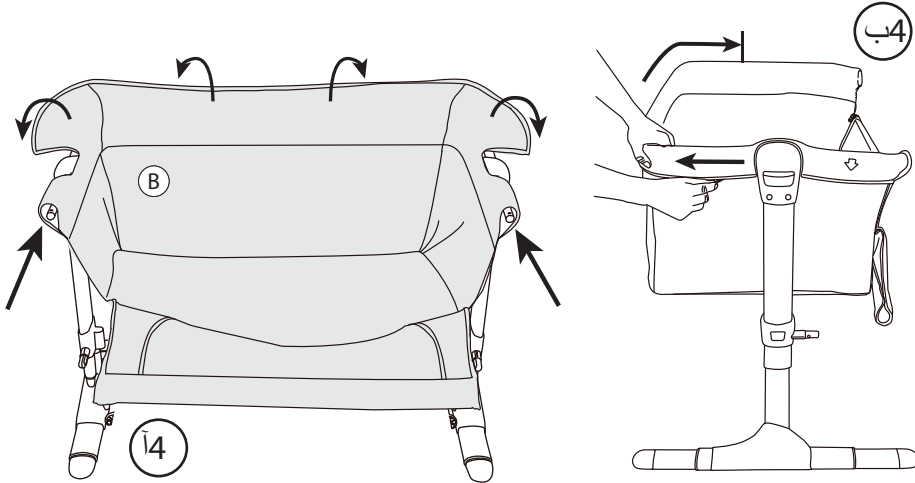

5. في حالة كان مثبت الإطلاق في الإتجاه الأسفل، فيجب أن يعبر الأنبوب العلوي رقم (E) من بين الغطاء القماشى.

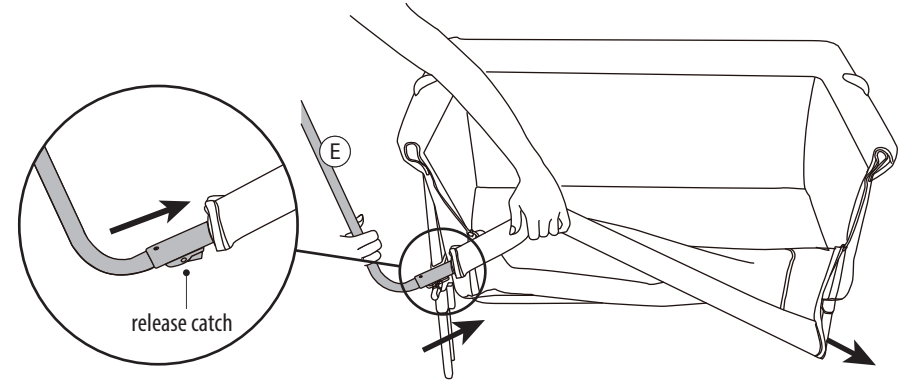

16أ. عليكم اتصال الأنبوب العلوي بالإطار الأصلي و سماع صوت الضغط
16ب. عليكم تحكيم السحابات الجانبية.

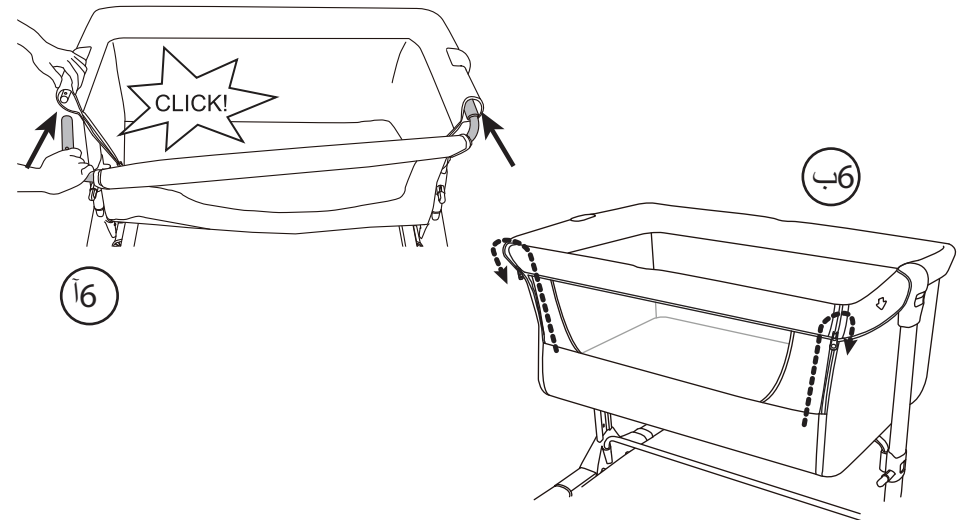

تحذير! يجب قراءة المواضيع التالية بدقّة وافرة والحفاظ على هذه التعليمات للاستخدامات التالية.

اقرأوا هذه التعليمات بدقّة وافرة قبل التجميع واستعملوها وحافظوا عليها للاستخدامات الأخرى. إذا لم تتبّعوا هذه التعليمات قبل الاستخدام، فيمكن إصابة الطفل، فعليكم أن ترموا جميع الأكياس البلاستيكية والمستلزمات والأدوات المرتبطة بالتغليف (نحو عناصر الاتصال، الأربطة وغيرها) و يجب أن تكون بعيدة عن الأطفال.

تحذير! تم اختبار سرير الرضيع هذا لاستخدام الرضع الذين يكون عمرهم بين 0 إلى 6 أشهر ويكون الحد الأقصى من أوزانهم 9 كغ.

تحذير! لما يقدر الطفل على القعود والركوع أو مدّ جسمه إلى الأعلى، يجب أن لا يستخدم سرير الرضيع للطفل.

تحذير! في حالة كانت قطعة مكسورة وتكون بحاجة إلى التصليحات اللازمة، فلاتستخدموا سرير الرضيع هذا.

تحذير! إيّاكم وخطر الاحتراقات الحرّة والمصادر الحرارية الشديدة مثل احتراق الاتصالات الكهربائية، الاحتراقات الغازية الأخرى وغيرها من الاحتراقات.

- افحصوا هل أصيب سرير الرضيع وكافة أجزائه حين النقل قبل التجميع أم لا. في حالة إصابة أي جزء منه لاتستخدموه ويجب أن يكون بعيداً عن الأطفال
- تأكدوا من اطلاع مستخدمى سرير الرضيع هذا على أدائه الصحيح

تحذير! لما يستعمل جميع آليات القفل لسرير الرضيع هذا، فيكون السرير جاهزاً للاستخدام. فافحصوا طريقة استخدام هذه الآليات قبل الاستخدام بدقّة

تحذير! لما يُترك الطفل في سرير الرضيع وحده دون أي مُشرف، فتأكدوا من ارتفاع السكة الحديدية الجانبية في "حالة سرير النوم للطفل" دوماً وتأكدوا من تشديد السحابات بشكل كامل

- تأكدوا من وضع سرير الرضيع جانب السرير بشكل صحيح قبل الاستخدام في حالة النوم المشترك مع الكبار
- الثابت على سرير الكبار).

تنظيم سرير الرضيع واتصاله بالسرير

5- أغلقوا القسم النهائي المترهل من الحزام لكي يستحکم وعلیکم التأكد من عدم وجود الفاصل بين سرير الكبار وسرير الرضيع.

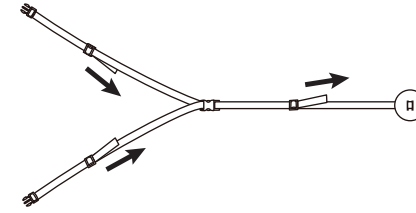

6. فافحصوا ارتفاع سرير الرضيع مقابل فراش الكبار وعلیکم تنظيمه عند الضرورة.

تحذیر! يجب أن يكون ارتفاع فراش الكبار أكثر من الدعامة الجانبية لضبط سرير الرضيع دوماً .
تحذیر! يجب أن يتم تنظيم حافتي سرير الرضيع بشكل سوي دوماً في حالة النوم متزامناً.

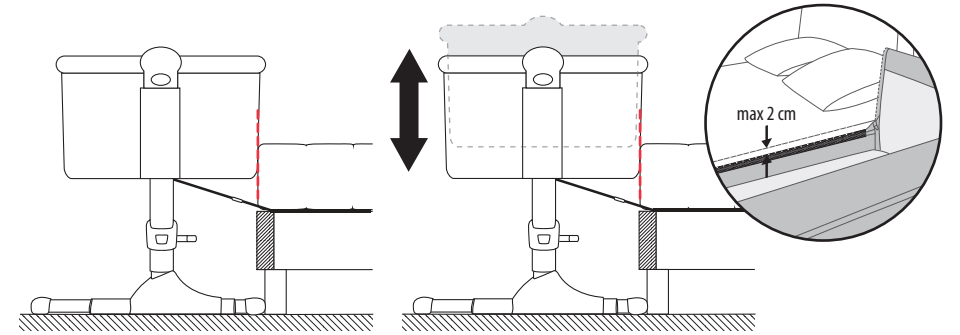

تحذیر! يجب التأكد من عدم وجود الفاصل بين فراش الكبار وسرير الرضيع قبل استخدامه أية مرة دوماً. في حالة وجود الفاصل، شدوا الحزام لكي يستحکم ولايبقى الفاصل وتتوفر الظروف اللازمة للاستخدام ثانية.

تحذیر! يتوجب علیکم التأكد من عدم دخول غطاء سرير الكبار، البطانيات وغيرها من الأشياء، في سرير الرضيع حين الاستخدام.

التجميع

7 أ. يجب أن تقع خشبة الفراش رقم (G) داخل سرير الرضيع وأن يعبر حزام الحماية من السقوط رقم (H) من بين ثقب القاعدة وجوانب الإطار الأصلي للأخشاب وخشبة السرير.
7ب. فشدوا وأغلقوا حزام الحماية من السقوط وفقاً للصورة التالية.
ملاحظة: من الأحسن عبور الحزامين للحماية من السقوط قبل الإغلاق في إتجاه واحد بدايةً.

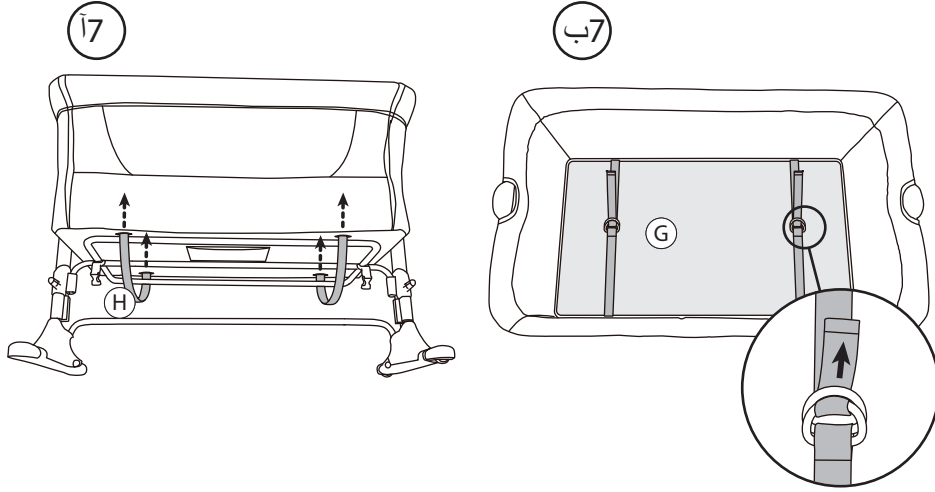

8. فيجب أن يقع الفراش في مكانه.

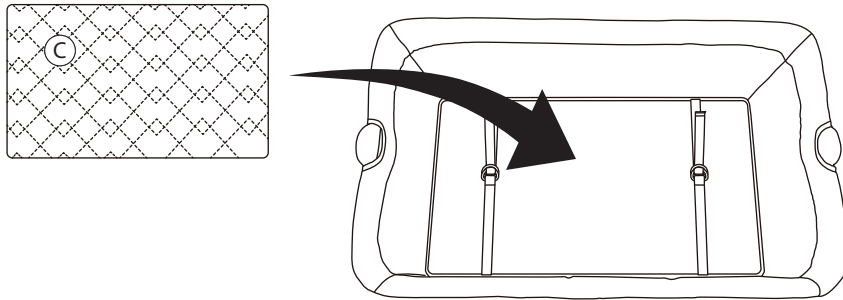

تنظيم الارتفاع

يمكن لكم تنظيم القاعدة تقصيرها أو ترفيعها حسب نوع السرير. فقوموا بتنظيم القواعد وفقاً لنوع السرير.

تحذيراً! يجب أن تتأكدوا من مطابقة القواعد حين استخدام السرير كسرير نومٍ مستقلٍ.



تنظيم سرير الرضيع واتصاله بالسرير

3. كما شاهدتم في الصور المشار إليها، عليكم اتصال الحلقتين الإثنتين اللتين وقعتا على الأربطة المساعدة للنوم (1) بالإتجاه الأسفل من سرير الرضيع. فيجب سماع صوت الضغط .

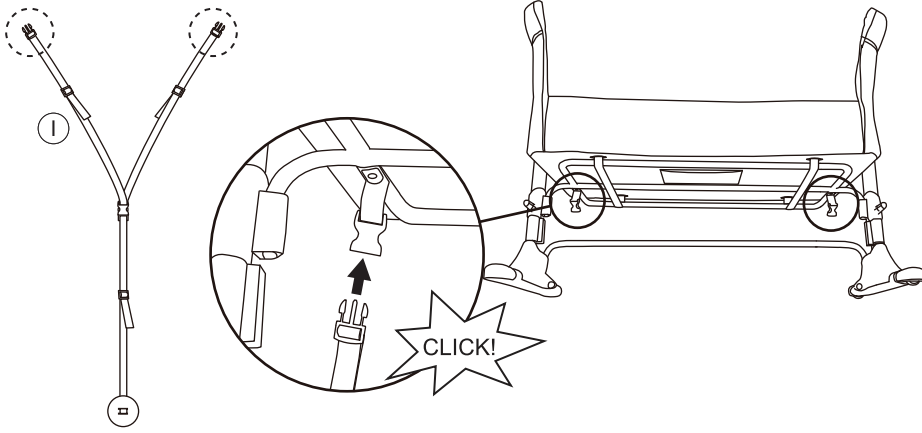

4- يجب أن يقع سرير الرضيع جانب سرير الكبار. يجب أن تعبر الأربطة المساعدة للنوم من تحت فراش الكبار وأن يقع القرص البلاستيكي بين الفراش والقاعدة .

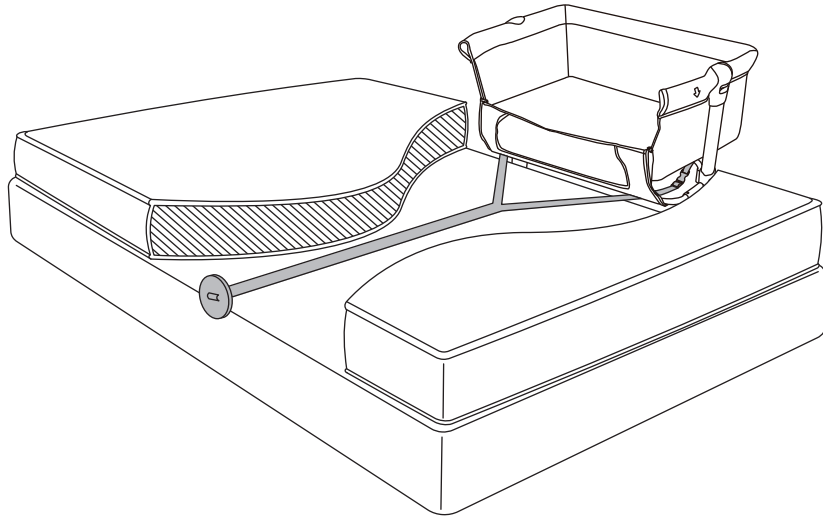

تنظيم الارتفاع

يمكن تنظيم سرير الرضيع هذا في الإتجاه العلوي والأسفل بأربعة مقاييس مختلفة.
1. فاضغطوا زر الإطلاق في الإتجاهين فيجب أن يتم تشديد سرير الرضيع إلى الإتجاه العلوي أو الأسفل لكي يتم تنظيم الارتفاع المطلوب.

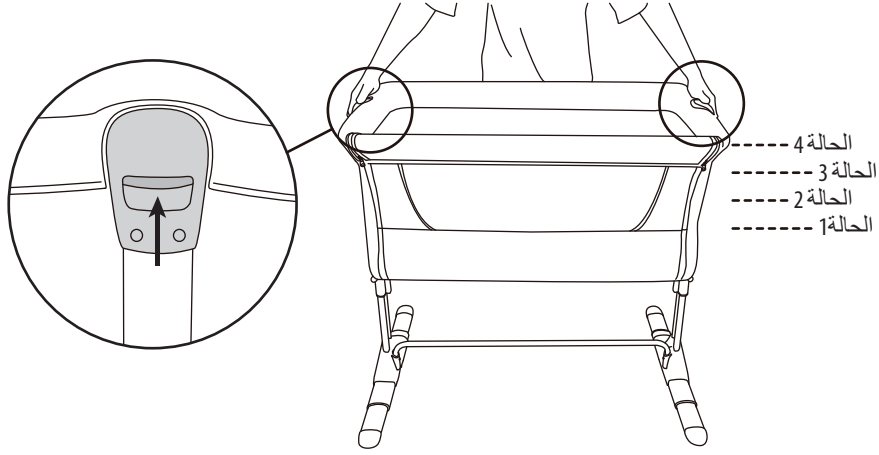

يمكن تحريك قاعدة سرير الرضيع عبر تنظيم أضلاع الإطار في ارتفاعات مختلفة.
2. يمكن أن ينحدر سرير الرضيع بالحد الأقصى من التباين في الموضع 1 بين إتجاه واحد وإتجاه آخر، على سبيل المثال يكون الإتجاه الأيسر في الموضع 2 والإتجاه الأيمن في الموضع 3.

تحذير! يجب أن يقع رأس الطفل في الإتجاه العلوي دوماً.

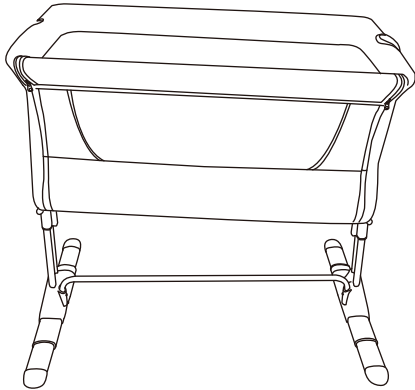

تنظيم سرير الرضيع واتصاله بالسرير

1. افتحوا جانب سرير الرضيع عن طريقة السحابات بشكل كامل.

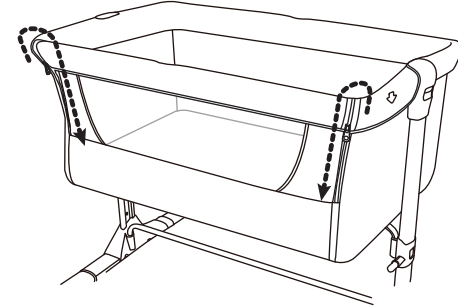

2 أ- اضغطوا زر الإطلاق جانب الأنبوب العلوي. فيجب انفصال جزء منه في إتجاه واحد ثم في إتجاه آخر.
2 ب- فشدوا الأنبوب العلوي إلى الإتجاه الأسفل بعد إطلاقه من الإتجاهين فيجب اتصاله بقواعد الإطار.

تحذير! إذا كان الطفل في سرير الرضيع وحده، فيجب أن تتأكدوا من وضع الجزء الذي كان في الإتجاه الأسفل، إلى الإتجاه العلوي ثانيةً وتأكدوا من وضعه في مكانه.

