

ساترن

لإنتاج مقعد السلامة المناسب

مجموعة +0 ٣ ٢ ١

جيكل

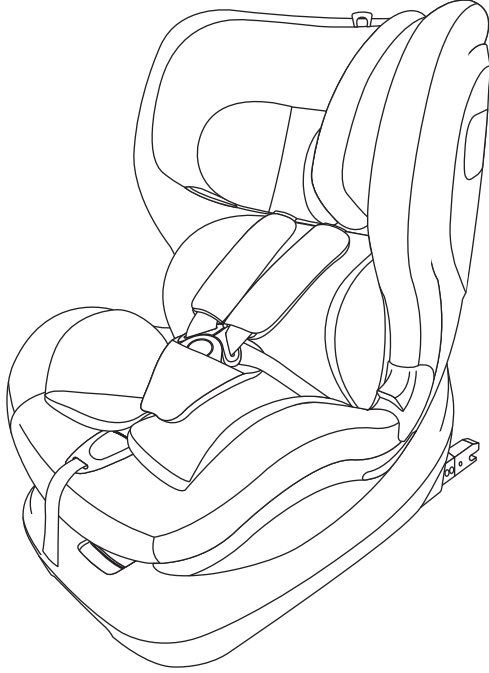

جيكل

+0



للأطفال الذين تتراوح أوزانهم بين ٣٦-٠

والذين بلغوا ١٢ ١٢ -٠ سنة من عمرهم

www.jikelbaby.com

دليل طريقة استخدام مقعد ساترن لسلامة الطفل (كرسي الأمان)

نشكركم على حسن اطمئنانكم لشركتنا

نرجو من الوالدين الكرام قراءة التعليمات ذات الصلة قبل استخدام مقعد السلامة هذا



واجهة ISOFIX سمي - يونيو رسال ١+٠ (١٨٠٠ كلغ): ISOFIX + ثلاثي النقاط + الضبط

ملاحظة

١. يعتبر نظام السلامة للطفل هذا قابلاً للتنظيم. بموجب المادة القانونية رقم ٤٤,٠٤ يجب استعمال هذا المقعد في وسائط النقل المرزودة بأنظمة الضبط ISOFIT استعمالاً عاماً
٢. إن هذا المقعد يناسب لوسائط النقل التي تم تصديقها وفقاً لأنظمة ISOFIT حسب نوع مقعد الطفل وأدواته الفرعية (حيث يجب أن يذكر في دليل السيارة)
٣. إن الفئة العمرية والوزن لواجهة ISOFIT ١٨ كلغ - ، لهذا الجهاز عبارة عن: الفئة العمرية بين ٠ إلى ١ ، ISOFIT . تم تصنيع هذا المقعد للطفل لاستخدام (semi-Universal) و لوضع الطفل على مقاعد السيارات المرزودة بنظام إيزوفيت حيث يمكن أن يتم تنصيبه على المقعد بالإتجاه الأمامي والخلفي الجانبي ولكن لاينصب هذا المقعد على المقعد الأوسط بالإتجاه الخلفي

يمكن أن يناسب هذا المقعد في بقية السيارات لقبول نظام سلامة الطفل هذا. في حالة وجود أي شك أو ريب، قوموا بالاستشارة مع صانع مقعد ضبط الطفل أو البائع بالقطعة
إنما هذا المقعد ينصب في وسائط النقل التي تتزوّد بنظام - ISOFIT ، وأحزمة السلامة ثلاثية النقاط

إتذير: لاتستعملوا نقاط تحمّل الضغط دون وجود أية علامة تجارية



سمي يونيو رسال (١٨٠٩ كلغ) ISOFIX + ثلاثي النقاط + الضبط

ملاحظة

١. يعتبر نظام سلامة الطفل نظام ISOFIT حيث تم تصديقه وفقاً للمادة القانونية رقم ٤٤,٠٤ للاستعمال العام في وسائط النقل المرزودة بأنظمة ISOFIT .
٢. إن هذا المقعد يناسب لوسائط النقل المرزودة بأنظمة ISOFIT وفقاً لنوع مقعد الطفل (شُرح الموضوع في دليل وسائط النقل بالتفصيل)
٣. إن الفئة العمرية والوزن لواجهة ISOFIT لهذا النظام هي: الفئة العمرية والوزن I, ١٨-٩ كلغ

ملاحظة

١. يعتبر نظام السلامة هذا نظام "يونيورسال". تم تصديق هذا القرار وفقاً للمادة القانونية رقم ٤٤ وتعديلاتها من النوع ٤، للاستخدام في وسائط النقل وكثير من مقاعد السيارات وليس هذا المقعد قابلاً للاستخدام في جميع السيارات
٢. إذا أشار صانع وسائط النقل في دليل وسائط النقل إلى أن وسائط النقل هذه تقدر على قبول نظام ٣. يستخدم نظام سلامة الطفل هذا وفقاً لمعايير *يونيورسال* الصارمة بالنسبة للتصاميم السابقة التي لم توجد لها هذه الدعايات سلامة الطفل من نوع يونيورسال لهذه الفئة العمرية، فيجوز لكم استخدام هذا النظام
٤. في حالة وجود أي شك أو ريب، قوموا بالاستشارة مع صانع نظام ضبط الطفل أو البائع بالقطعة

وسائط النقل المزودة بأنظمة ISOFIT

تنذير: لتستخدموا هذا النظام قبل أن يبلغ وزن الطفل إلى ٩ كغ



سمى يونيورسال ١١+١١ (٣٦-١٥ كغ) ISOFIX + الحزام ثلاثي النقاط

تم تصميم هذا المقعد للطفل لاستخدام (semi-Universal) و لوضع الطفل على مقاعد السيارات المزودة بنظام إيزوفيت حيث لا يمكن تنصيبه على المقعد الجانبي بالإتجاه الأمامي. فيجب أن ينصب على المقعد الجانبي في الإتجاه الخلفي ولكن لا يمكن أن يتم تنصيبه على المقعد الأوسط في الإتجاه الخلفي يمكن أن يناسب هذا المقعد لبقية السيارات لقبول نظام سلامة الطفل. ففي حالة وجود أي شك أو ريب، قوموا بالاستشارة مع صانع المقعد لضبط الطفل أو البائع بالقطعة

يمكن أن يستخدم لوسائط النقل المزودة بنظام - ISOFIT. و أحزمة السلامة ثلاثية النقاط وحزام السلامة فقط

رقم ١٦ ECE. نو قابل للاستخدام في وسائط النقل المذكورة أعلاه ثلاثية النقاط / ذات سيورة السلامة الجامعة، وفقاً لأنظمة ISOFIT وسائط النقل المزودة بأنظمة .

سمى يونيورسال ١١+١١ (٣٦-١٥ كغ) الحزام ثلاثي النقاط

ملاحظة

١. يعتبر نظام السلامة هذا نظام "يونيورسال". تم تصديق هذا القرار وفقاً للمادة القانونية رقم ٤٤ وتعديلاتها من النوع ٤ ، للاستخدام في وسائط النقل وكثير من مقاعد السيارات، وليس هذا المقعد قابلاً للاستخدام في جميع السيارات
٢. إذا أشار صانع وسائط النقل في دفتر وسائط النقل إلى أن وسائط النقل هذه تقدر على قبول نظام سلامة الطفل من نوع يونيورسال لهذه الفئة العمرية، فيجوز لكم استخدام هذا النظام
٣. يستخدم نظام سلامة الطفل هذا وفقاً لمعايير *يونيورسال* الصارمة بالنسبة للتصاميم السابقة التي لم توجد لها هذه الدعايات
٤. في حالة وجود أي شك أو ريب، قوموا بالاستشارة مع صانع ضبط الطفل أو البائع بالقطعة

رقم ١٦ ECE. ه قابل للاستخدام في وسائط النقل المذكورة أعلاه ثلاثية النقاط / ذات سيورة السلامة الجامعة، وفقاً لأنظمة ISOFIT وسائط النقل المزودة بأنظمة .

١. يجب تثبيت القطع الفولاذية والبلاستيكية لمقعد السلامة بعد الرجوع إلى الدليل، حيث لايقع مقعد السلامة على مقعد السيارة وأبوابها
٢. يجب أن يشد كل سير يوصل المقعد بوسائل النقل ويجب تنظيم كل سير يضبط الطفل، على جسم الطفل ويجب أن لاتتوي الأربطة
٣. من اللازم تنظيم الأربطة المرتبطة بالجسم، حيث يقع على لحن الطفل بشكل كامل
٤. لايمكن استخدام هذا المقعد حين يتعرّض المقعد لضغوط شديدة إثر الاصطدام
٥. إذا لم تصدّق المؤسسة الصانعة مقعد السلامة فيعتبر أي تغيير أو تنظيم فيه خطيراً جداً وفي حالة لم تستخدموا التعليمات المرتبطة بالتنصيب والتي أعلنت من قبل صانع ضبط الطفل استخداماً صحيحاً فتواجهون المشكلة
٦. يجب أن يكون المقعد بعيداً عن أشعة الشمس، فيما عدا ذلك يكون حاراً لجلد الطفل جداً
٧. يرجى أن لاتتركوا طفلكم في نظام ضبط الطفل وحده
٨. يجب وضع الحقبة أو الأدوات الأخرى بشكل صحيح وسليم إثر الاصطدام
٩. اجتنبوا من وضع الطفل على المقعد الذي ليس له أي غطاء
- ب: يجب أن لايستبدل غطاء المقعد مع مقعد آخر أوصاه الصانع، ذلك بأنّ هذا الغطاء يعتبر جزءاً لايتجزأ من فعالية الضبط
١٠. احفظوا هذه التعليمات للاستفادة من المقعد لمُدّة طويلة
١١. اجتنبوا من أي تمسك وتغيير إلاّ المواضيع التي شُرّحت في التعليمات وتم تعيينها في ضبط الطفل
١٢. يجب تنصيب الأدوات المستحكمة والقطع البلاستيكية واستبدالها بشكل صحيح حيث لا يؤدّي تنصيبه على المقعد المتحرّك أو باب السيارة، إلى مواجهة مشكلة حين استعماله يومياً
١٣. يجب تنصيب الحقبة والأشياء الأخرى بشكل صحيح لكي لا يؤدّي إلى الإصابة إثر الاصطدام
١٤. إنّ السياقة السليمة هي أحسن أسلوب للحفاظ على الطفل ومقاعد السلامة للطفل تحافظ على الطفل محافظة مؤثّرة ولكن يمكن أن لاتزيل الصدمات الناشئة من الحادث بشكل كامل الرجوع إلى دليل نظام ضبط الطفل للتأكد الأكثر). فيما عدا ذلك، من المحتمل مواجهة خطر إصابة الطفل
١٥. يرجى استخدام فئة عمرية مناسبة ووزن وحجم مناسب لمقاعد الأطفال بأساليب مناسبة، (يرجى
١٦. لايجوز أن يقع مقعد السلامة للطفل قريباً من الوسادة الهوائية. فيما عدا ذلك، يمكن أن يصاب الطفل حين الاصطدام
١٧. في حالة وجود أي تداخل بين حلقة حزام السلامة للكبّار والنقاط الأصلية من الحمل في نظام الضبط لايمكن استخدام المقعد هذا. في حالة وجود أي شك أو ريب في هذا الخصوص، يوصى بأن يسأل المستخدم من صانع جهاز ضبط الطفل
١٨. لاتستخدموا المقعد بالإتجاه الأمامي قبل أن يكون وزن الطفل أكثر من ٩ كلغ
١٩. إذا كان المقعد بالإتجاه الخلفي مزوداً بالوسادة الهوائية، فلايمكن التنصيب عليه
٢٠. احفظوا هذه التعليمات للاستخدامات التالية في المستقبل

قائمة المواضيع

- ٥ تعرفون مقعد سيارتكم (المقعد بالإتجاه الأمامي)
- ٦ تعرفون مقعد (المقعد بالإتجاه الأمامي) سيارتكم
- ٧ معايير اختيار مقعد السيارة للأطفال
- ٨ مقدمة فعالية مقعد السيارة
- ٩ التنصيب للفئة العمرية: ١+٠ (١٨-٠٠ كغ) (الوضع الى الاتجاه الخلفي)
- ١٤ التنصيب للفئة الأولى: ٩-١٨ كغ (الوضع الى الاتجاه الأمامي)
- ٢٠ فصل الضبط ٥- نقطة
- ٢٢ التنصيب للفئة العمرية: ٢+٣ (٣٦-١٥ كغ) و أسلوب الاستخدام
- ٢٥ فصل الغطاء
- ٢٦ والتنظيف و الحفظ

تعرفوا إلى مقعد السلامة (إلى الإتجاه الأمامي)

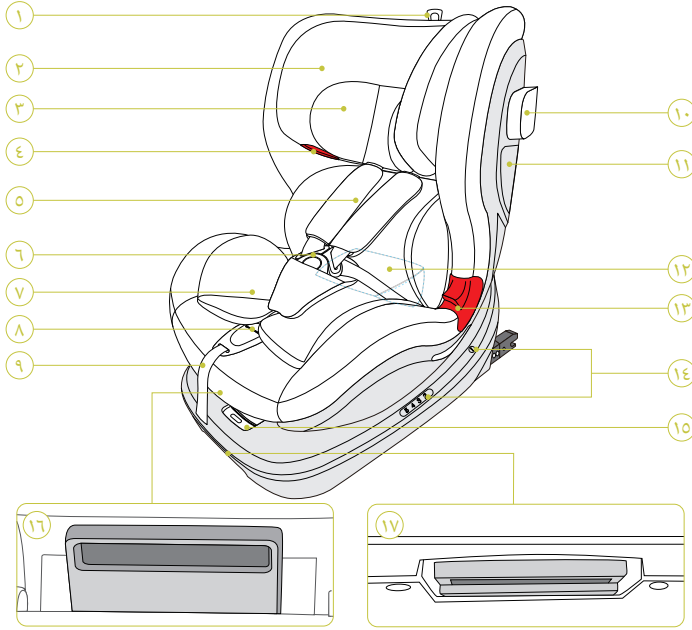

١٠- الواقي الفرعي

١١- إرشاد التنصيب

١٢- الوسادة للفئة العمرية: ١+٠
(الاستخدام للأطفال الذين تقل أوزانهم عن ٩ كغ)

١٣- السير الواقي للفئة العمرية ٣+٢

١٤- زر تنظيم الحالة

١٥- مقبض مراقبة التدوير

١٦- مقبض تنظيم موضع القعود

١٧- مقبض تنظيم إيزوفيت

١- مقبض تنظيم رأس الطفل

٢- مكان استراحة رأس الطفل

٣- الوسادة للأطفال الذين تقل أوزانهم عن ٩ كغ

٤- قلاب الإرشاد للفئة العمرية: ٣+٢
(الاستخدام للأطفال الذين تتراوح أوزانهم بين ١٥-٣٦ كغ)

٥- غطاء الكتف، واقي الكتف

٦- ضبط الكتف

٧- وسادة الفئة العمرية
(الاستخدام للأطفال الذين تتراوح أوزانهم بين ٩-١٢ كغ)

٨- عنصر التنظيم المركزي

٩- السير الواقي

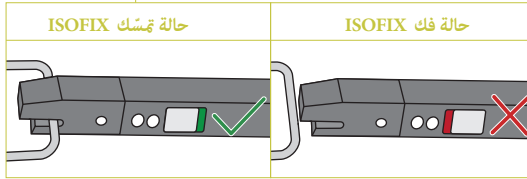
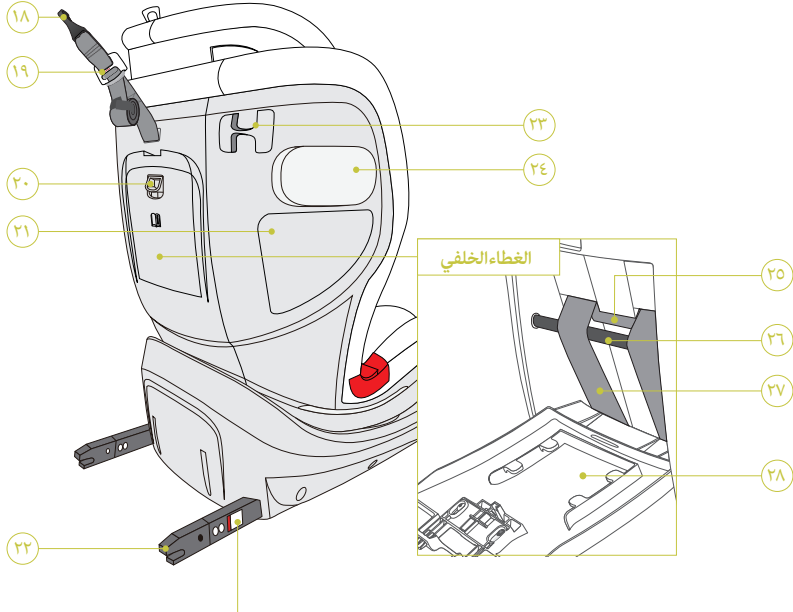

- ١٨- قلاب السير العلوي
- ١٩- تنظيم السير العلوي
- ٢٠- زر تغطية مقبض ناقل الحركة
- ٢١- إرشاد التنصيب
- ٢٢- تصميم إيزوفيت
- ٢٣- عنصر اتصال إيزوفيت
- ٢٤- الإرشاد للإتجاه الخلفي
- ٢٥- الواقي الجانبي
- ٢٦- سير الاتصال بالكتف
- ٢٧- بكرة السير
- ٢٨- سير X٢ للكتف
- ٢٩- مكان الحفظ وفقاً للتعليمات

معايير اختيار مقعد السيارة للطفل

تم تصميم مقعد السيارة للطفل هذا للفئة العمرية: ٣/٢/١+٠ و الوزن من ٠ الى ٣٦ كغ. يناسب هذا المقعد للأطفال الذين بلغوا ٠ إلى ١٢ سنة من عمرهم. يجب أن تكون وسائل النقل المزودة بنظام

ISOFIT والتي تابعة لشروط ECE R ١٤.

يجب تنفيذ أساليب مختلفة للتنصيب للأطفال في مختلف الفئات العمرية

يرجى إتباع المعايير التالية للانطباق على التنصيب المناسب للفئة العمرية

اجتنبوا من تمسك الحمل ما خلا المواضيع التي شُرحت في التعليمات وتم تعيينها في نظام ضبط الطفل

لا يمكن أن يكون مقعد السيارة للطفل مزودا بتدوير فرعي حين القيادة

إن مقعد السيارة للطفل ليس قابلاً للتنصيب في الحالة إلى الإتجاه الخلفي حين يكون المقعد مزودا بالوسادة الهوائية

المجموعة	الوزن	العمر	نأنط النظام ضبط	أسلوب التنصيب	جهة التنصيب	وسائل النقل الضرورية
0+	0-13kg	سنوات ٣-٠	الضبط خماسي النقاط	إلى فوق ISOFIT+	إلى الإتجاه الأمامي	ISOFIT. وسائل النقل المزودة بواجهة
I	9-18kg	٣ الشهر ٩ سنوات	الضبط خماسي النقاط	إلى فوق ISOFIT+	إلى الإتجاه الأمامي	وسائل النقل المزودة بواجهة ISOFIT
I	9-18kg	٣ الشهر ٩ سنوات	الضبط خماسي النقاط	إلى فوق ISOFIT+	إلى الإتجاه الأمامي	وسائل النقل المزودة بواجهة ISOFIT
II+III	15-36kg	العمر ٢-٤	لسيارة المزودة بحزام السلامة ثلاثي النقاط	ISOFIT+ لسيارة المزودة بحزام السلامة ثلاثي النقاط	إلى الإتجاه الأمامي	وسائل النقل المزودة بواجهة SOFIT، و إذا كان مقعد وسائل النقل مزودا بحزام ثنائي النقاط فقط، فلا يمكن استخدامه
II+III	15-36kg	العمر ٢-٤	لسيارة المزودة بحزام السلامة ثلاثي النقاط	ISOFIT+ لسيارة المزودة بحزام السلامة ثلاثي النقاط	إلى الإتجاه الأمامي	وسائل النقل المزودة بواجهة SOFIT، و إذا كان مقعد وسائل النقل مزودا بحزام ثنائي النقاط فقط، فلا يمكن استخدامه

أما يمكن استخدامه في وسائل النقل التي تتزود ب ISOFIT

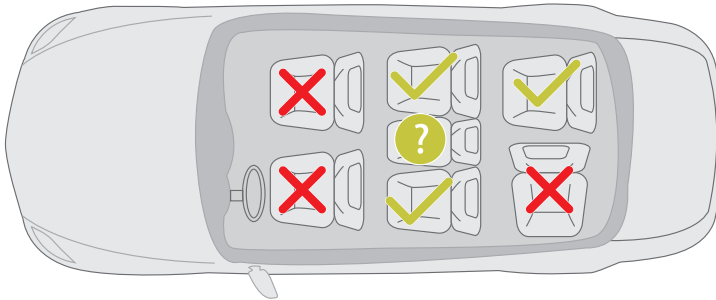

تعريف فعالية مقبض ناقل الحركة للسيارة

١- الحركة المدوّرة

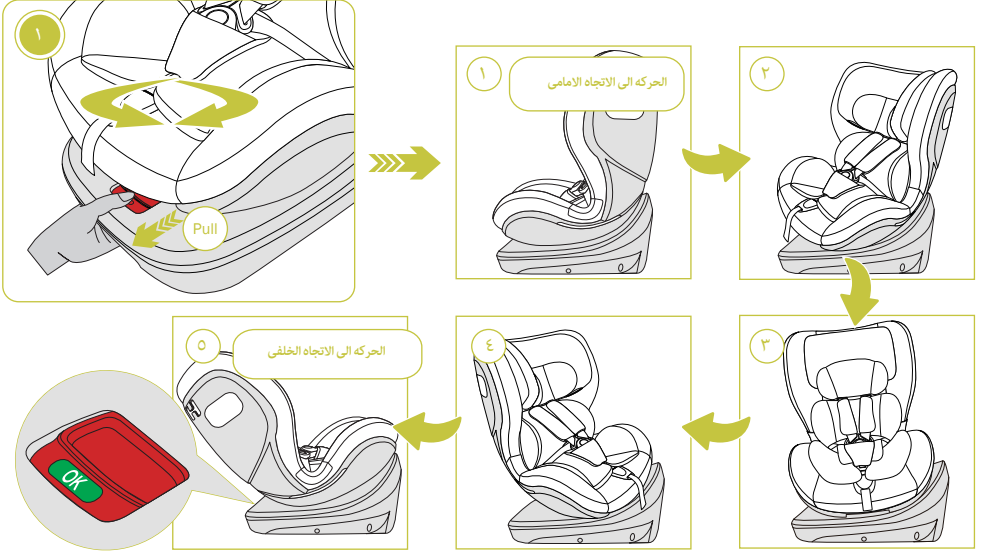

كما تشاهدون في الصورة رقم ١، يمكن لكم تدوير العجلة اليدوية لمراقبة التدوير للسيارة بالإصبع لكي تستطيعوا تدوير مقعد السيارة. تكون كلتا الجهتان قابلة للتنظيم (يجب مشاهدة الصورة رقم ١). يجب فك مقبض مراقبة التدوير حين اكتمال التدوير. تشاهدون علا "OK" على المقبض (يجب مشاهدة الصورة رقم ٥).

ملاحظة هامة: لايمكن الاستفادة من الحالة الفرعية لمقعد الطفل حين السياقة ويجب أن لا يكون المقعد مدورا بل يجب أن يكون في إتجاه أمامي و ثابت (الصورة رقم ١) و في إتجاه خلفي (الصورة رقم ٥)

٢- فعالية الواقي الفرعي

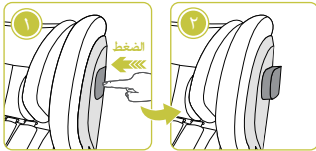

كما تشاهدون في الصورة رقم ١، لما تغلق الواقيات الفرعية لضغطوا عليها حتى تفتح كالصورة رقم ٢. إذا أردتم أن تغلقوها يمكن لكم أن تضغطوا عليها ثانية وفقاً للصورة رقم ١.

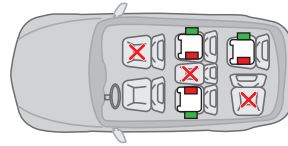

المؤشرة الحمراء يعني
المؤشرة الخضراء يعني
يكون الواقي الفرعي مغلقاً
يكون الواقي الفرعي مفتوحاً

كما تشاهدون في الصورة الألفة الذكر، أننا نقترحكم فتح الواقي الفرعي القريب من الباب حيث يمكن لكم أن تفتحوه حسب الحاجة أم لا.



ملاحظة هامة:

ECE والتي تم تصديقها وفقاً للمادة القانونية رقم ١٤ ISOFIT.

١. أيهما هو يناسب للاستعمال في وسائط النقل المذكورة أعلاه والتي تتزوّد بأنظمة
٢. يتم التنصيب للفئة العمرية: ١+٠ في الإتجاه الأمامي والأطفال الذين تتراوح أوزانهم بين ٠ الى ١٨ كغ ، بحالة واحدة للعودة وفي مستوى ١+٠
٣. إن مقعد السيارة هذا يتزوّد للفئة العمرية
٤. إن مقعد السيارة للطفل ليس قابلاً للتنصيب للفئة العمرية: ١+٠ في المكان الذي يتجهّز بالوسادة الهوائية
٥. ملاحظة هامة - إذا كان وزن الطفل أقل من ٩ كغ، لا يمكن لكم التنصيب إلى الإتجاه الأمامي
٦. ملاحظة هامة - لا يمكن أن يكون مقعد السيارة للطفل في الحالة الفرعية حين السياقة وتستخدم هذه الوسادة للأطفال الذين تقل أوزانهم عن ٩ كغ
٧. تستخدم وسادة الفئة العمرية: ١ للأطفال الذين تتراوح أوزانهم بين؛ يجب أن تجمع وسادة الفئة: +٠ ووسادة الفئة العمرية:

تنصيب إيزوفيت للفئة ١ + ٠

١. كما تشاهدون في الصورة رقم ١، قوموا بعودة المقعد إلى الإتجاه الخلفي (يجب الرجوع إلى قسم التدوير) ثمّ شدوا مقبض تنظيم الموضع حتى يصل إلى مستوى الصفر

٢. مقبض تنظيم بيد أخرى

٣. كما تشاهدون في الصورة رقم ٣، إذا أردتم انفصال ISOFIT فقوموا بتنظيم رافعة

اليدوية واضغطوا على اتصالات ISOFIT إلى إتجاه القاعدة ISOFIT

٤. كما تشاهدون في الصورة رقم ٤، يجب تثبيت العنصرين الإثنيين لاتصال ISOFIT على ISOFIT في البداية. تكون علامة ISOFIT حمراء

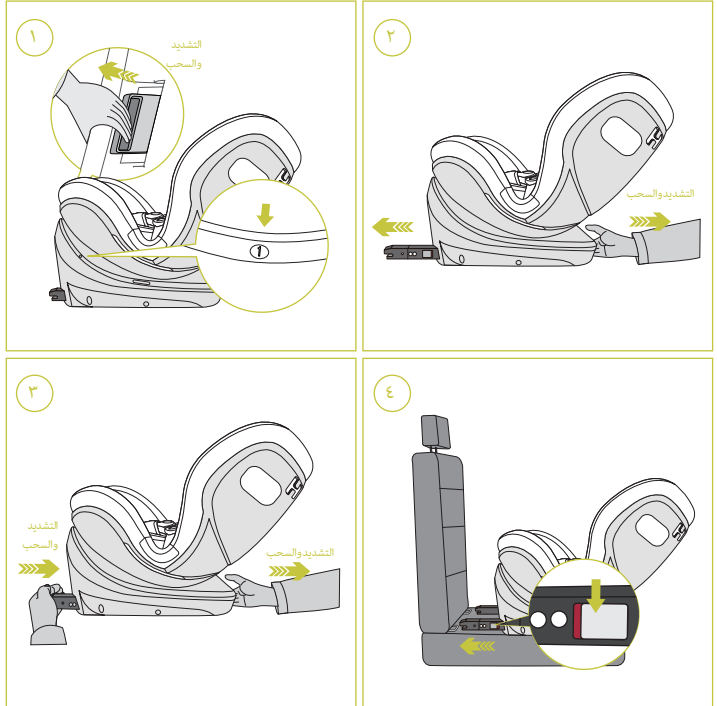

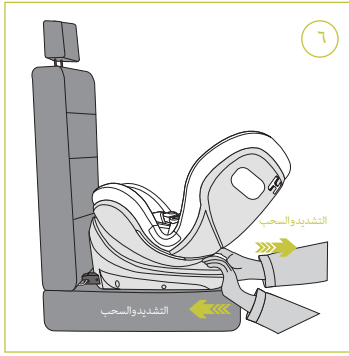

٦. كما تشاهدون في الصورة رقم ٦
شدّوا مقبض تنظيم ISOFIT
واضغطوا على قاعدة مقعد السيارة للطفل
علامة ISOFIT لكي ينفصل. في حالة عدم وجود
تنظيم ISOFIT ليس هناك حاجة إلى شدّ مقبض،

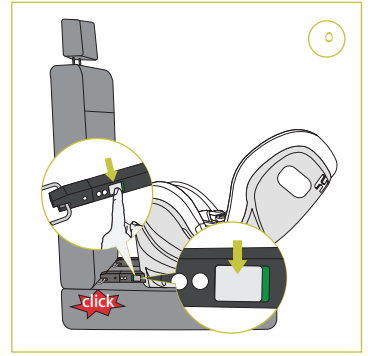

٥. كما تشاهدون في الصورة رقم ٥، أدخلوا العنصرين
الإثنين لاتصال ISOFIT في نقطة ISOFIT
الثابتة بمقعد السيارة حتى تسمعوا صوت
الضغط يجدر بالذكر أن ISOFIT
ستصبح خضراء لفيك اتصالات ISOFIT علامة
إضغطوا على الزر الأخضر وتصبح العلامة حمراء.

تنصيب السير العلوي للفئة ٠ + ١

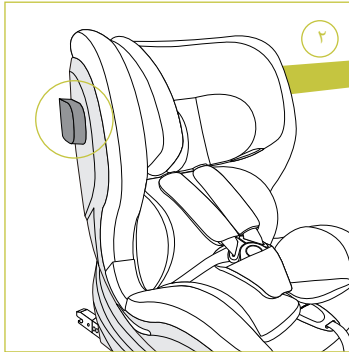

٢: كما تشاهدون في الصورة رقم ٢، افتحوا الواقي
الفرعي من الإتجاه الذي لم يتم تنصيب الأدوات الفرعية
(يرجى الرجوع إلى قسم الواقي الفرعي)

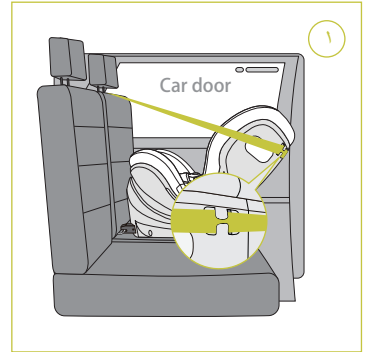

١: كما تشاهدون في الصورة رقم ١، يجب أن يعبر
الاتصال المذكور أعلاه من ثقبه Guiding إلى الإتجاه الخلفي
ملاحظة: يجب تنصيب الأدوات الفرعية المذكورة أعلاه في
باب السيارة حتى يسهل استخدامها للأطفال

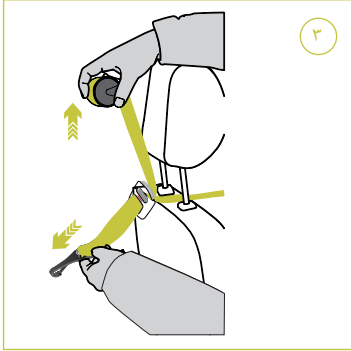

٣

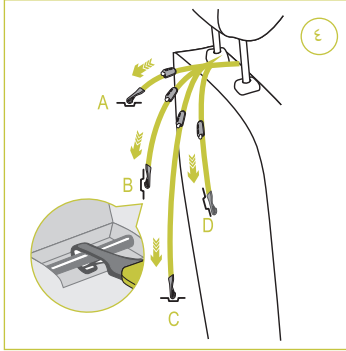

٤

٣: كما تشاهدون في الصورتين رقم ٣ و ٤ ، شدوا السير العلوي لكي تعبر من وسط قاعدة مقعد السيارة واجعلوا مرساة القلاب من خلفه (يجب الرجوع إلى دليل السيارة)

٤: كما تشاهدون في الصورة رقم ٥، يجب أن تشدوا عنصر التنظيم للسير العلوي فتشاهدون المؤشرة الخضراء. فحركوا مقعد السيارة لكي تشد الأدوات الفرعية العليا بشكل

صحيح ومناسب

إذا أردتم فك السير العلوي، إضغطوا على الزر حتى يدور عنصر التنظيم للسير العلوي بزاوية واحدة

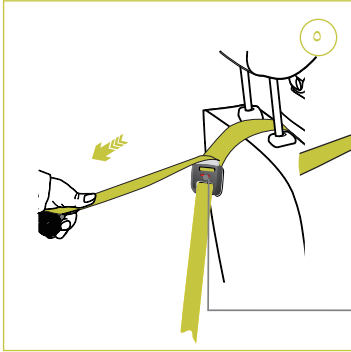

٥

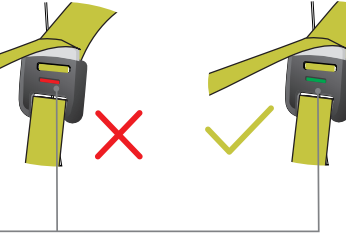

تنصيب عنصر الضبط للفئة ٠ + ١

١ - كما تشاهدون في الصورة رقم ١، إضغطوا على عنصر التنظيم المركزي فشدوا حلقة الضبط متمزاً لفةك رباط الكتف

٢ - كما تشاهدون في الصورة رقم ٢، إضغطوا على الزر الأحمر لفةك حلقة نظام الضبط

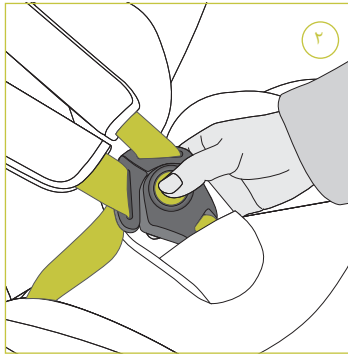

٢

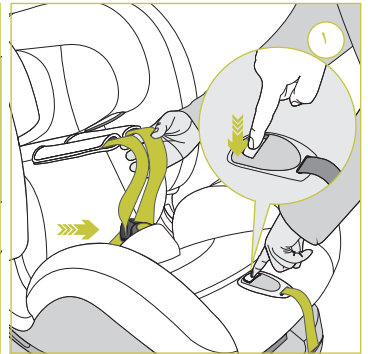

١

٣: كما تشاهدون في الصورة رقم ٣، شدوا الرباطين الإثنيين للكتف في الاتجاهين
 ٤: كما تشاهدون في الصورة رقم ٤، عليكم مساعدة طفلكم للتعود على المقعد، فمن اللازم أن تتأكدوا من وضع الرباط الأسفل على لحن الطفل بشكل كامل. يرجى فحص ارتفاع الكتف، من اللازم أن تضع أحزمة الكتف فوق أكتاف الطفل قليلاً. إذا كان الارتفاع كثيراً أو قليلاً، فيمكن أن يخفف مستوى سلامة الطفل

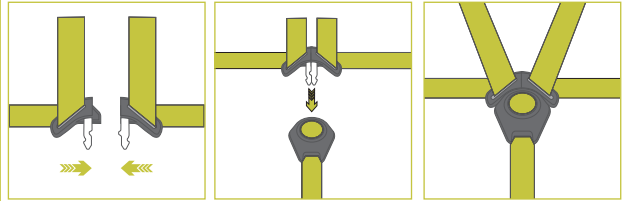
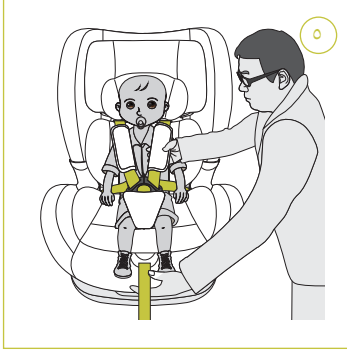
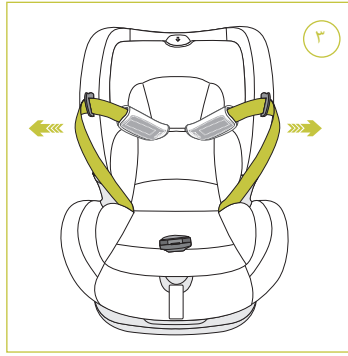
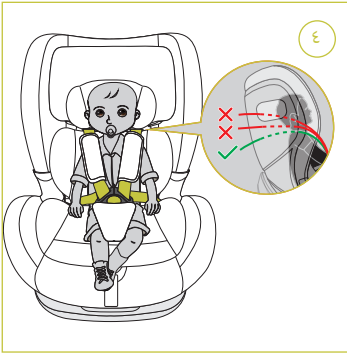

أسلوب استخدام حلقة الرباط: قوموا بهداية حلقة المقبض عبر استخدام القفلين الإثنيين ببعضهما البعض واضغطوا عليهما قبل أن يثقا في قفل الحلقة. صحيح أم لا. في حالة الضغط على الزر الأحمر، يصبح قفل اليد والإصبع ناعماً شدوا الأقفال المرتبطة باليد والإصبع حتى تتأكدوا هل تماثل قفل بشكل القفل بشكل

٥: كما تشاهدون في الصورة رقم ٥، أخرجوا سير التنظيم للضبط لكي يقع الطفل في مكانه بشكل صحيح ويجب الاجتناب من تضيق سير الضبط أكثر. فمن الأحسن أن يكون الفاصل بين الرباط والقفس الصدري للطفل بقدر راحة اليد للكبار. يجب أن تفتحصوا هل يكون هذا المقدار من التشديد مناسباً للطفل أم لا وتأكدوا من وضع الرباط الأسفل على لحن الطفل بشكل كامل

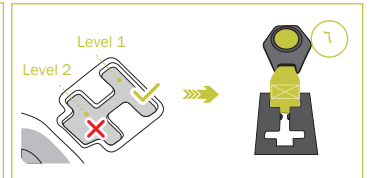
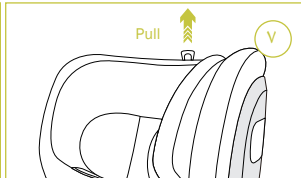
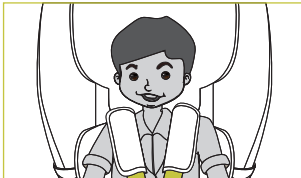

٧: كما تشاهدون في الصورة رقم ٧، شدوا مقبض تنظيم الوسادة إلى فوق لكي توضع الغطاء في مكان مناسب وفقاً لارتفاع الأطفال

ملاحظة: قوموا بتنظيم قاعدة الوسادة في موضع مناسب بعد القعود. فيما يتعلق بالتنصيب في الاتجاه الخلفي، يجب أن تكون بطانات الكتف أسفل من أكتاف الطفل قليلاً

٦: كما تشاهدون في الصورة رقم ٦، إن الأطفال الذين تقل أوزانهم عن ١٠ كغ يجب أن يستخدموا المستوى ١ و الأطفال الذين تتراوح أوزانهم بين ١٠ كغ أو أكثر من ١٠ كغ فيجب أن يستخدموا المستوى ٢ قبل التنظيم. قوموا بتراخي حزام السلامة خماسي النقاط والحلقة المفتوحة. ثم قوموا بتلوية الحزام وبعبروه من ثقبه مدوّرة وتأكدوا أنّ الحلقة ثبتت في الثقبه



ملاحظة هامة:

١. أيما هو يناسب للاستعمال في وسائط النقل المذكورة أعلاه والتي تتزود بأنظمة ISOFIT التي تم تصديقها وفقاً للمادة القانونية رقمو EC E ١٤
٢. يتم التنصيب للفئة ١ إلى الإتجاه الأمامي والأطفال الذين تتراوح أوزانهم بين ٩ إلى ١٨ كغ
٣. إن مقعد السيارة هذا يتزود للفئة ١، بخمس حالات للعود وفي المستويات ١/٢/٣/٤/٥.
٤. ملاحظة هامة - لا يمكن لمقعد السيارة للطفل، الاستفادة من الحالة الفرعية حين السياقة
٥. تستخدم وسادة الفئة ١ للأطفال الذين تتراوح أوزانهم بين ٩ - ١٨ كغ
٦. لاتستخدموا الإتجاه الأمامي قبل أن يكون وزن الطفل أكثر من ٩ كغ

تنصيب إيزوفيت للفئة ١

١. كما تشاهدون في الصورة رقم ١، قوموا بعودة المقعد إلى الإتجاه الخلفي (يجب الرجوع إلى قسم التدوير) ثم شدوا مقبض تنظيم الموضع حتى

٢. كما تشاهدون في الصورة رقم ٢، شدوا ISOFIT مقبض تنظيم. بيد واحدة، شدوا سير ISOFIT بيد أخرى

٣. كما تشاهدون في الصورة رقم ٣ إذ ا أردتم انفصال ISOFIT فقوموا بتنظيم رافعة ISOFIT إلى إتجاه القاعدة اليدوية واضغطوا على اتصالات

٤. كما تشاهدون في الصورة رقم ٤، يتوجب عليكم شد الغطاء المشار إليه إلى الإتجاه الخلفي قبل تنصيب ISOFIT وشدوا السير العلوي قليلاً. ثم اجعلوه وراء رأس الطفل بشكل موقت

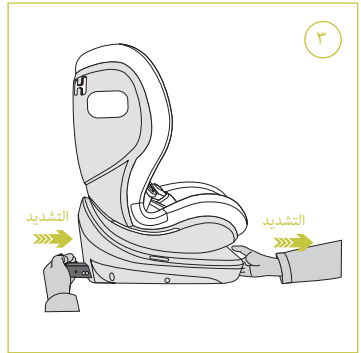
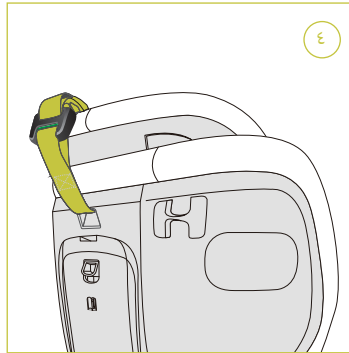
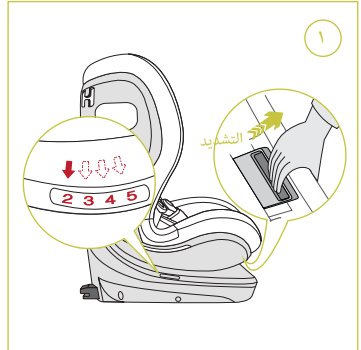
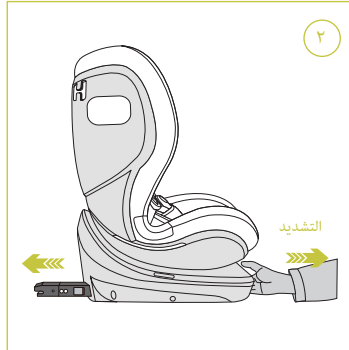

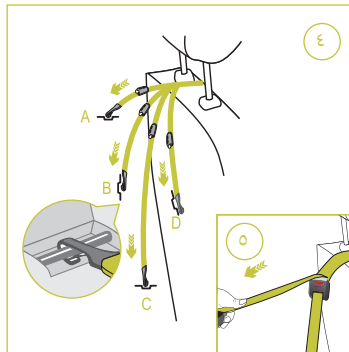
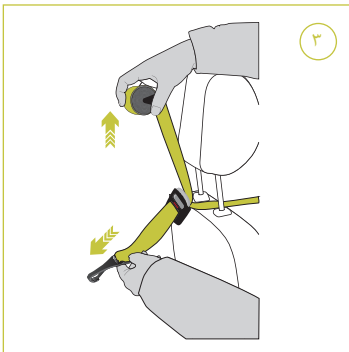
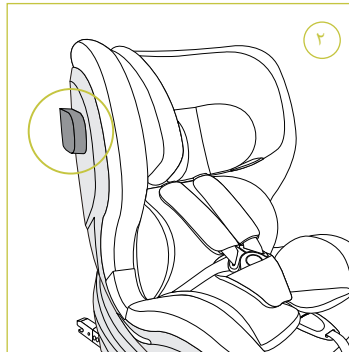
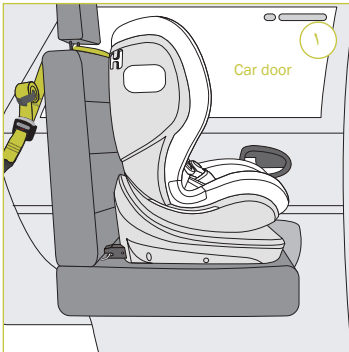
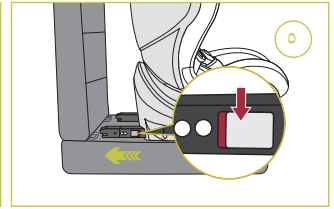
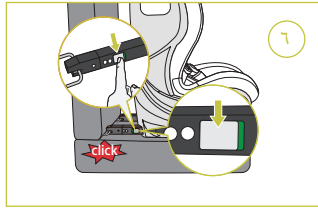
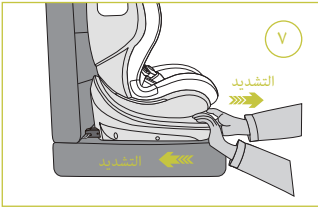

١: كما تشاهدون في الصورة رقم ١
أخرجوا الحلقة العليا

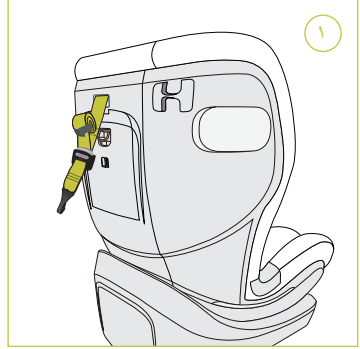
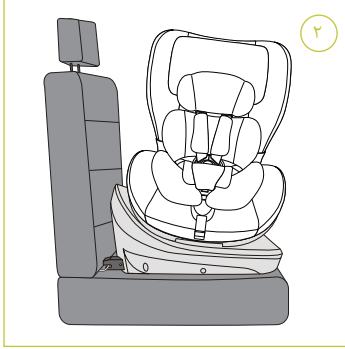

٢: كما تشاهدون في الصورة رقم ٢،
قوموا بتدوير مقعد السيارة إلى ٩٠ درجة
(يجب الرجوع إلى قسم التدوير)

٣- كما تشاهدون في الصورة رقم ٣،
إضغطوا على عنصر التنظيم المركزي،
فشدوا حلقة الضبط متزامناً لفك
رباط الكتف

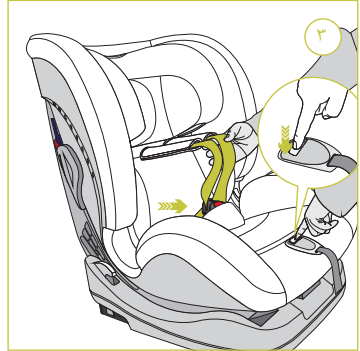
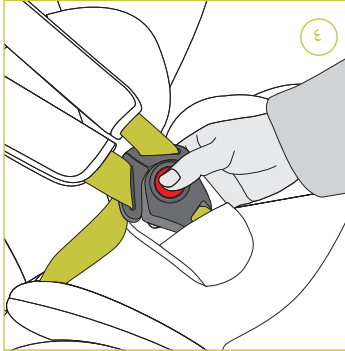

٤. كما تشاهدون في الصورة ٤،
إضغطوا على الزر الأحمر لفك حلقة
نظام الضبط

٥. كما تشاهدون في الصورة رقم ٥٣،
شدوا الرباطين الإثنيين للكتف في
الإتجاهين

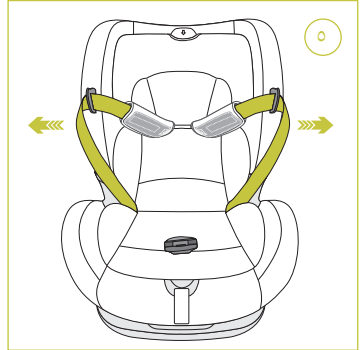
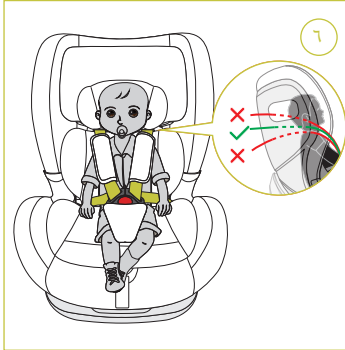

٦: كما تشاهدون في الصورة رقم ٦،
يجب أن تساعدوا طفلكم للعودة على
المقعد، فيجب أن تتأكدوا من وضع
الرباط الأسفل على لحن الطفل بشكل
كامل. يرجى فحص ارتفاع الكتف. من
اللازم أن تضع أحزمة الكتف فوق
أكتاف الطفل قليلاً. إذا كان الارتفاع
كثيراً أو قليلاً، فيمكن أن يخفف
مستوى سلامة الطفل

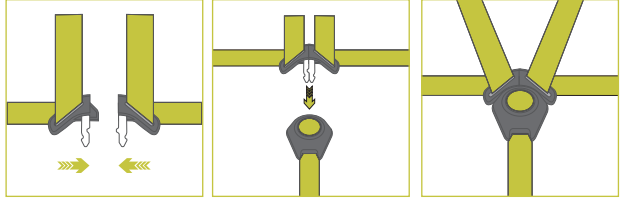
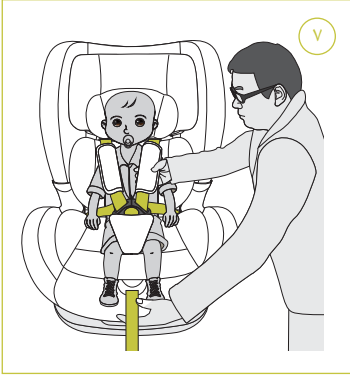

أسلوب استخدام حلقة الرباط: قوموا بهداية حلقة المقبض عبر استخدام القفلين الإثنيين بعضهما البعض والضغط عليهما قبل أن يتعقا في قفل الحلقة. شدوا الأقفال المرتبطة باليد والإصبع حتى تتأكدوا هل تم القفل بشكل صحيح أم لا. في حالة الضغط على الزر الأحمر، يصبح قفل اليد والإصبع ناعماً

٧: كما تشاهدون في الصورة رقم ٧، أخرجوا سير التنظيم للضبط لكي يقع الطفل في مكانه بشكل صحيح ويجب الاجتناب من تضيق سير الضبط أكثر. من الأحسن أن يكون الفاصل بين الرباط والقفس الصدري للطفل بقدر راحة اليد للكبار. عليكم الفحص هل يكون هذا المقدار من التشديد مناسباً للطفل أم لا وتأكدوا من وضع الرباط الأسفل على لحن الطفل بشكل كامل

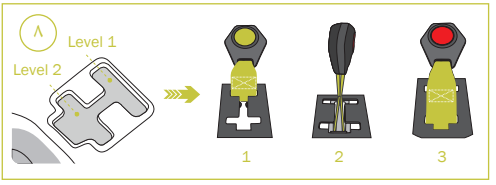
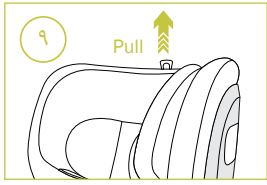
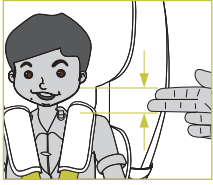

ملاحظة: قوموا بتنظيم قاعدة الوسادة في موضع مناسب بعد القعود. فيما يخص التنصيب إلى الإتجاه الخلفي، يجب أن تكون بطانات الكتف أسفل من أكتاف الأطفال

٩: كما تشاهدون في الصورة رقم ٩، شدوا مقبض تنظيم الوسادة إلى الإتجاه العلوي لكي يضع الغطاء(Headrest) في مكان مناسب وفقاً لارتفاع مختلف للأطفال

٨: كما تشاهدون في الصورة رقم ٨، يجب أن يستعمل من المستوى ١ للأطفال الذين تقل أوزانهم عن ١٠ كغ و يجب أن يستعمل الأطفال الذين تتراوح أوزانهم بين ١٠ كغ أو أكثر من ١٠ كغ من المستوى ٢ قبل التنظيم. يجب تراخي حزام السلامة خماسي النقاط والحلقة المفتوحة. ثم يجب تدوير السير وعبوره من الثقبه المدوّرة والتأكد

١٠: كما تشاهدون في الصورة رقم ١٠ قوموا بتدوير مقعد السيارة إلى الإتجاه الأمامي (يرجى الرجوع إلى قسم التدوير)

١١: كما تشاهدون في الصورة رقم ١١، افتحوا الواقي الفرعي (في إتجاه الباب (يرجى الرجوع إلى قسم الواقي الفرعي

١٢: كما تشاهدون في الصورة رقم ١٢، إضغظوا على زر التنظيم للسير العلوي فيصبح الزر أخضر. ثم حركوا مقعد السيارة حتى تشد الأدوات الفرعية العليا بشكل مناسب وصحيح. في حالة تركم السير العلوي، فاضغظوا على الزر لكي يتم تدوير زر التنظيم للسير العلوي بزواية واحدة

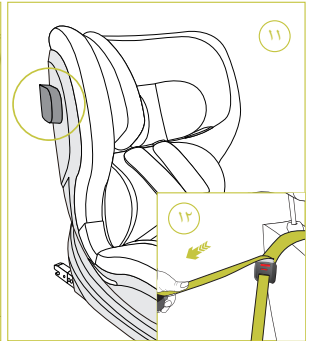
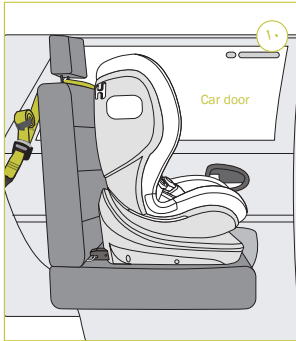

فصل عنصر الضبط خماسي النقاط

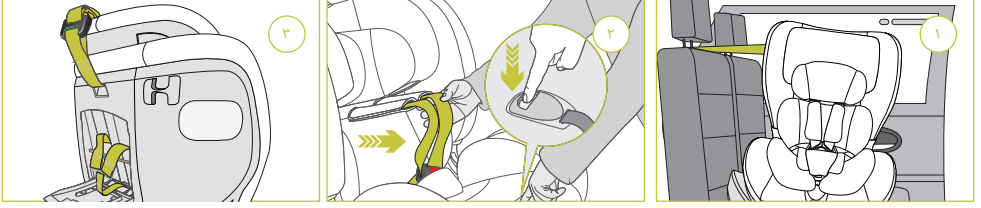

١: كما تشاهدون في الصورة رقم ١، شدوا سير الرباط العلوي ودوروا مقعد السيارة إلى اتجاه ٩٠ درجة (يرجى الرجوع إلى قسم التدوير)
 ٢: كما تشاهدون في الصورة رقم ٢، اضغطوا على زر التنظيم المركزي ثم قوموا بتراخي حزام الكتف قوموا بتنظيم الغطاء (Headrest) إلى موضع متحرك
 ٣: كما تشاهدون في الصورة رقم ٣، شدوا السير العلوي واجعلوه في الإتجاه الخلفي بشكل مؤقت ثم افتحوا الباب الخلفي

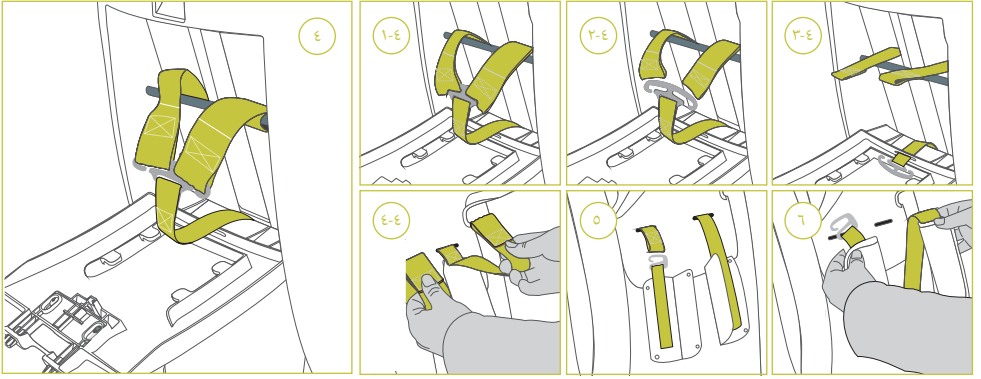

٤: قوموا بفصل بطانات الكتف: كما تشاهدون في الصورة رقم ٤، قوموا بشد سيورة الكتف عبر استخدام الرباط وفقاً للصورة رقم ١،٢،٣،٤ ثم اجعلوا حلقة السير داخل ثقبية الحفاظ في الإتجاه الخلفي و شدوا الحزام الى الإتجاه الأمامي. عطفاً على الصورة رقم ٥،٦ افتحوا بطانات الكتف، ثم قوموا بفصل أحزمة الكتف عبر استخدام حلقات السير. ثم شدوا بطانات الكتف

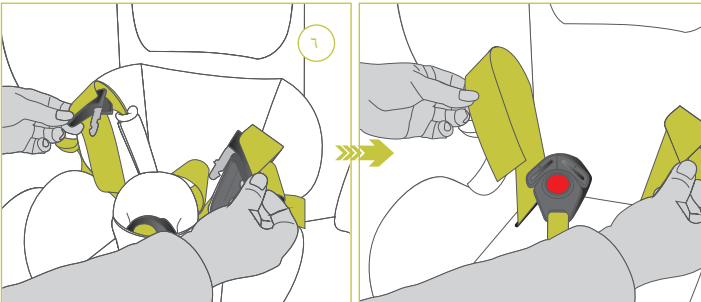

٥: كما تشاهدون في الصورة رقم ٥، افتحوا حلقة الضبط. قوموا بفصل ضمادة الحلقة والوسادة

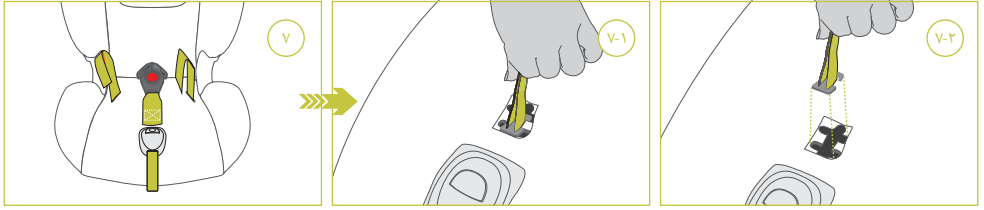

٧: كما تشاهدون في الصورة رقم ٧، يجب انفصال حلقة السير و مقعد السيارة

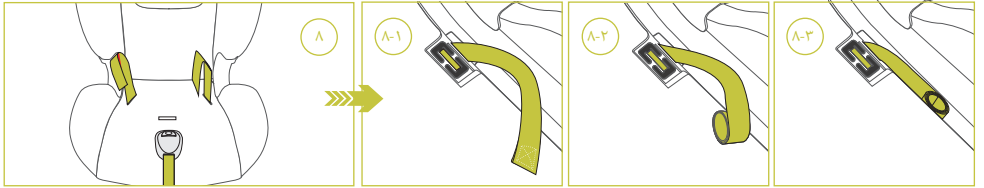

٨: وضع رباط الكتف: كما تشاهدون في الصورة رقم ٨ (١,٢,٣) يجب تدوير الرباط واجعله داخل الثقبه والقاعدة

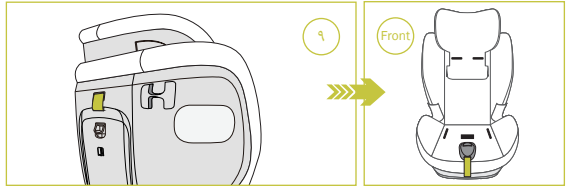

٩: يجب أن تضعوا الأدوات المذكورة أعلاه داخل الباب الخلفي وأغلقوه. يرجى أن تضعوا الأجزاء المنفصلة بشكل كامل ومناسب. كما شاهدتم في الصورة المشار إليها سابقاً قوموا بفصل حزام السلامة خماسي النقاط بشكل كامل

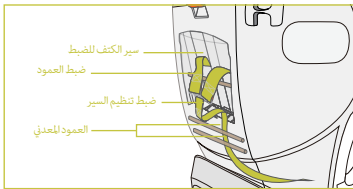

كما تشاهدون في الصورة، يجب إغلاق رباط الكتف حين تنصيب السيورة الخلفية ولايجوز أن تعبر حلقة الضبط منها

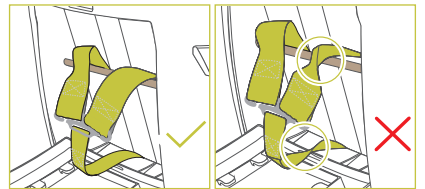

ملاحظة هامة: يجب أن لا يتوي رباط الكتف و حلقة الضبط حين التنصيب

تنصيب للفتتين: ٢ و ٣ (١٥ الى ٣٦ كغ) وأسلوب الاستخدام

ملاحظة هامة:

١. إنما هناك حالة واحدة للفتتين ٣+٢ وهي المستوى ١
٢. يتم التنصيب للفتتين ٣+٢ إلى الإتجاه الأمامي ويناسب للأطفال الذين تتراوح أوزانهم بين ١٥ الى ٣٦ كغ
٣. يرجى انفصال حزام السلامة والوسادة خماسية النقاط قبل استخدام الفتتين ٣+٢
٤. يجب أن تشدوا الحزام في الحلقة لكي تتأكدوا أنّ الحلقة تقع في حالة مناسبة
٥. إنما تنصيب يونيورسال وتدشينه يتم في وسائط النقل التي تتزوّد بالحزام ثلاثي النقاط وتم تصديقها وفقاً للمادة القانونية رقم ECE١٦
٦. إنّ تنصيب نصف يونيورسال يناسب لوسائط النقل المذكورة أعلاه والتي تتزوّد ب ISOFIT حيث تتجهز بأجهزة الاتصال والتنظيم وفقاً للمادة القانونية رقم ECE ١٦



١- يونيورسال ٣+٢ (١٥ الى ٣٦ كغ) الحزام ثلاثي النقاط

١. كما تشاهدون في الصورة رقم ١، قوموا بعودة المقعد إلى الإتجاه الخلفي (يرجى الرجوع إلى قسم التدوير) ثمّ شدوا مقبض تنظيم الموضع لكي يصل إلى المستوى

٢. كما تشاهدون في الصورة رقم ٢، شدوا مقبض تنظيم ISOFIT بيد واحدة، فاضغطوا على عنصر اتصال ISOFIT إلى الإتجاه الأسفل بيد أخرى

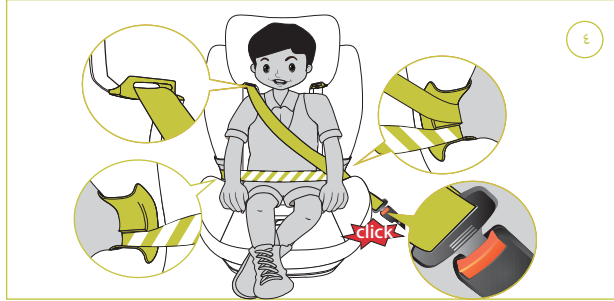
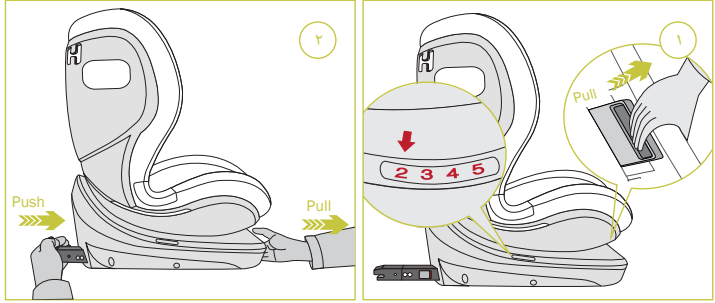

٤: كما تشاهدون في الصورة رقم ٤، يجب أن يقعد الطفل على المقعد و يجب تنظيم رأسه في حالة يشعر الطفل بالراحة. ثمّ شدوا الحزام المورب عن طريق قلاب الإرشاد للحزام الأفقي للفتتين ٣ و ٢ بين جهازي الوقاية واجعلوا فتحة حزام السيارة في حلقة السيارة بعد استماع صوت "الضغط". فأخيراً، تأكدوا من وضع الحزام الأسفل على لقن الطفل بشكل كامل

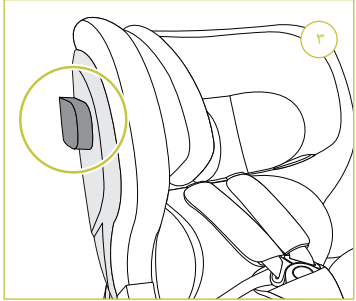

٣- كما تشاهدون في الصورة رقم ٣ افتحوا الواقي الفرعي الذي يقع قريباً من الباب. (يرجى الرجوع إلى قسم الواقي الفرعي)



نصف يونيورسال: ٢ و ٣ (١٥ الى ٣٦ كغ) حزام إيزوفيت ثلاثي النقاط

١: كما تشاهدون في الصورة رقم ١، اجعلوا المقعد في الإتجاه الأمامي (يرجى الرجوع إلى قسم التدوير) ثم شدوا المقبض المرتبط بتنظيم موضع المقعد حتى يصل إلى المستوى

٢: كما تشاهدون في الصورة رقم ٢، شدوا مقبض تنظيم ISOFIT بيد واحدة وشدوا مقبض تنظيم ISOFIT بيد أخرى كما تشاهدون في الصورة رقم ٣، إذا أردتم انفصال ISOFIT فشدوا مقبض تنظيم ISOFIT بيد واحدة واضغطوا على اتصالات ISOFIT إلى إتجاه القاعدة بيد أخرى

٤: كما تشاهدون في الصورة رقم ٤، افتحوا الواقي الفرعي قريباً من الباب (يرجى الرجوع إلى التعليمات المرتبطة بقسم الواقي الفرعي)

٥: كما تشاهدون في الصورة رقم ٥، تصبح علامة ISOFIT حمراء قبل وضع العنصرين الإثنيين لاتصال ISOFIT داخل نقطة ISOFIT الثابتة

٦: كما تشاهدون في الصورة رقم ٦، اجعلوا العنصرين الإثنيين لاتصال ISOFIT في نقطة من مقعد السيارة بشكل مستحكم حتى تسمعوا صوت "الضغط". يجدر بالذكر أن علامة ISOFIT تصبح خضراء. اضغطوا على الزر الأخضر لفصل اتصالات ISOFIT فستصبح العلامة حمراء

٧: كما تشاهدون في الصورة رقم ٧، شدوا مقبض تنظيم ISOFIT بيد واحدة واضغطوا على قاعدة مقعد السيارة للطفل بيد أخرى لكي يتم تثبيتها. ممَّا يتوقف مقبض ISOFIT لايلزم شد مقبض تنظيم ISOFIT

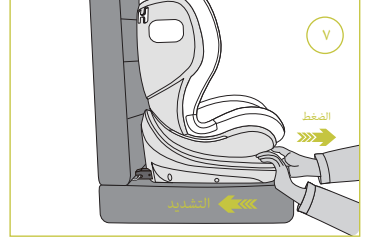
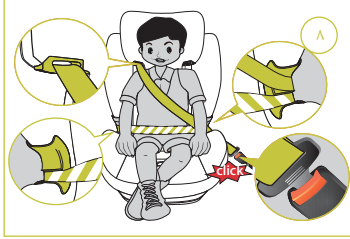
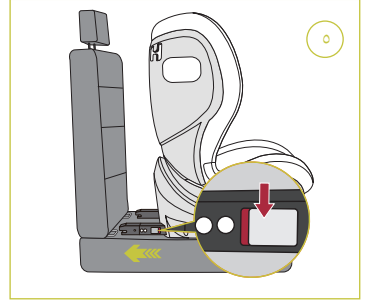
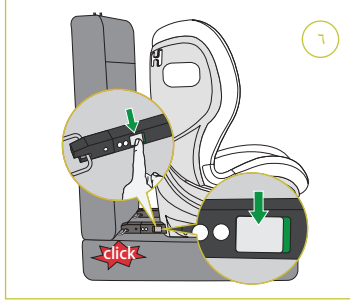
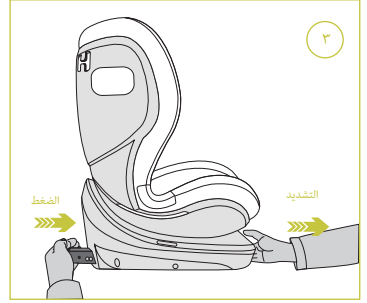
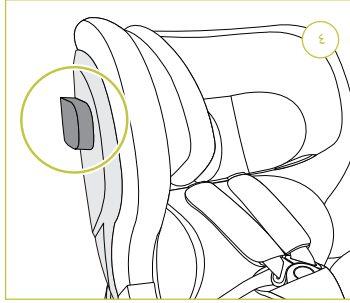
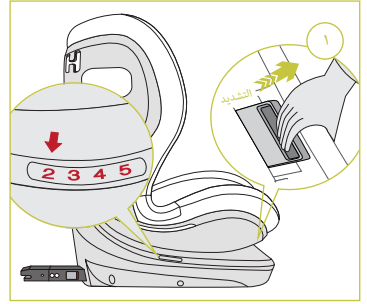
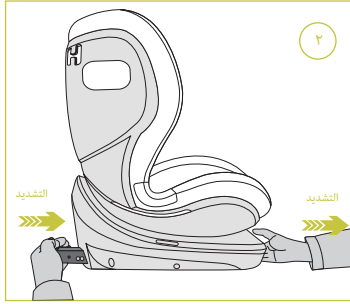

٨: كما تشاهدون في الصورة رقم ٨، اجعلوا الطفل على المقعد وقوموا بتنظيم الوسادة حتى يشعر الطفل بالراحة. ثم يجب أن يعبر الحزام الموزب من قلاب الإرشاد للحزام الأفقي للفئتين II و III من بين جهازي الوقاية للطفل واجعلوا فتحة حزام السيارة داخل حلقة السيارة بعد استماع صوت "الضغط". فأخيراً، تأكدوا من وضع حزام السلامة على عنق الطفل

فصل الغطاء

١- فصل الغطاء لهيكل السيارة

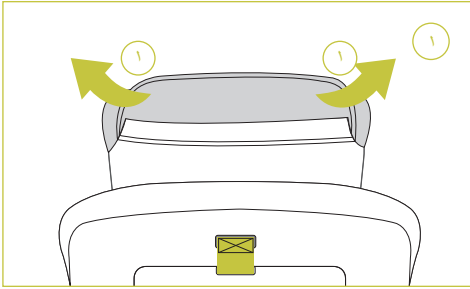

٢- فصل غطاء الوسادة الخاصة بالرأس

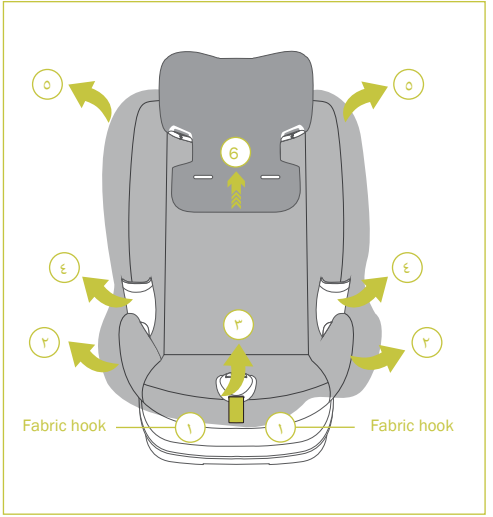
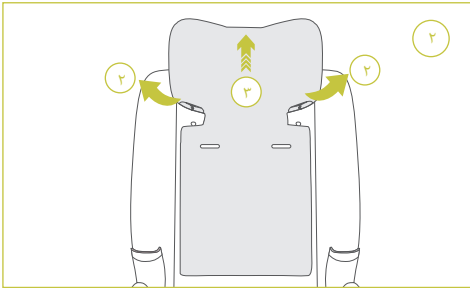

فصل الغطاء لهيكل السيارة: كما تشاهدون في الصورة بالإتجاه الأسير قوموا بفصل غطاء من القماش وفقاً للأرقام التالية:١,٢,٣,٤,٥. (يمكن مشاهدة القلابات في الصورة رقم ١

١: كما تشاهدون في الصورة رقم ١ . افتحوا الإضافات في الإتجاه الذي يقع رأس الطفل

٢: كما تشاهدون في الصورة رقم ٢، قوموا بفصل الستيك من الإتجاه الأسفل من القاعدة. ثم اخرجوا الغطاء وفقاً للعلامة ٣

التنظيف والحفظ

- افحصوا جميع القطع الهامة لمقعد السلامة دوّمًا وتأكدوا من فعالية كاملة لكافة القطع الميكانيكية وفي حالة إصابة مقعد السلامة للطفل إثر الاصطدام، يجب استبدال المقعد
- في حالة عدم استخدام مقعد السلامة لمدة طويلة، اجعلوا مقعد السلامة في مكان سامٍ وجاف
- استخدموا فرشاة ناعمة وفرشاشات مغمسولة لتنظيف حزام السلامة والقطع البلاستيكية ثمّ اسمحوا أن يصبح جافًا بتدّفق الهواء أو قوموا بتجفيفه
- في حالة أصبح مقعد السلامة ملوثًا بالمواد الغذائية أو المشروبات، فقوموا بفصل الحزام واغسلوه بالماء الساخن ثمّ اسمحوا أن يصبح جافًا بتدّفق الهواء
- قوموا بفصل الغطاء واغسلوه وفقًا للتعليمات المرتبطة بالغسل
- إذا غسلتم الغطاء مرة أولى فيمكن أن يؤدي هذا الموضوع إلى إزالة كمية قليلة من اللون إثر الغسل. يعتبر هذا الموضوع أمرًا طبيعيًا



لا تستعملوا المحاليل، المنظفات الكيميائية وزيوت التشحيم



لا تستعملوا الغسالة الكهربائية



اغسلوا بالماء الذي درجة حرارته أقل من ٣٠ يدويًا



لا تستعملوا المكنسة الكهربائية

التعليمات المرتبطة بالغسل