

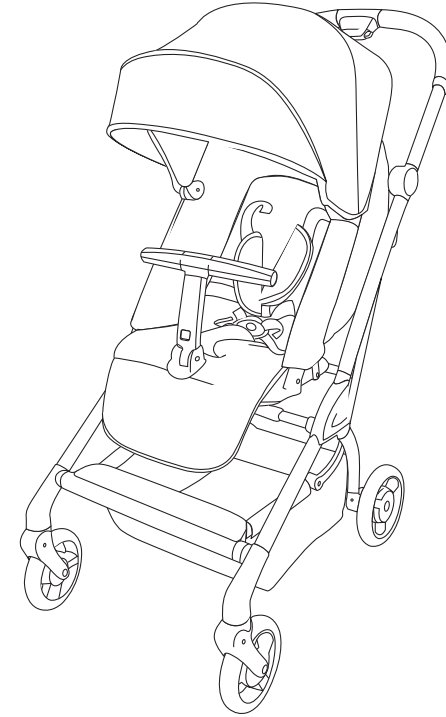

تصميم فرنسي

لايف

عربة الأطفال  
دليل المستخدم



[www.jikelbaby.com](http://www.jikelbaby.com)

ها م  
اقرأ الدليل بإمعان واحتفظ به للرجوع إليه في المستقبل.



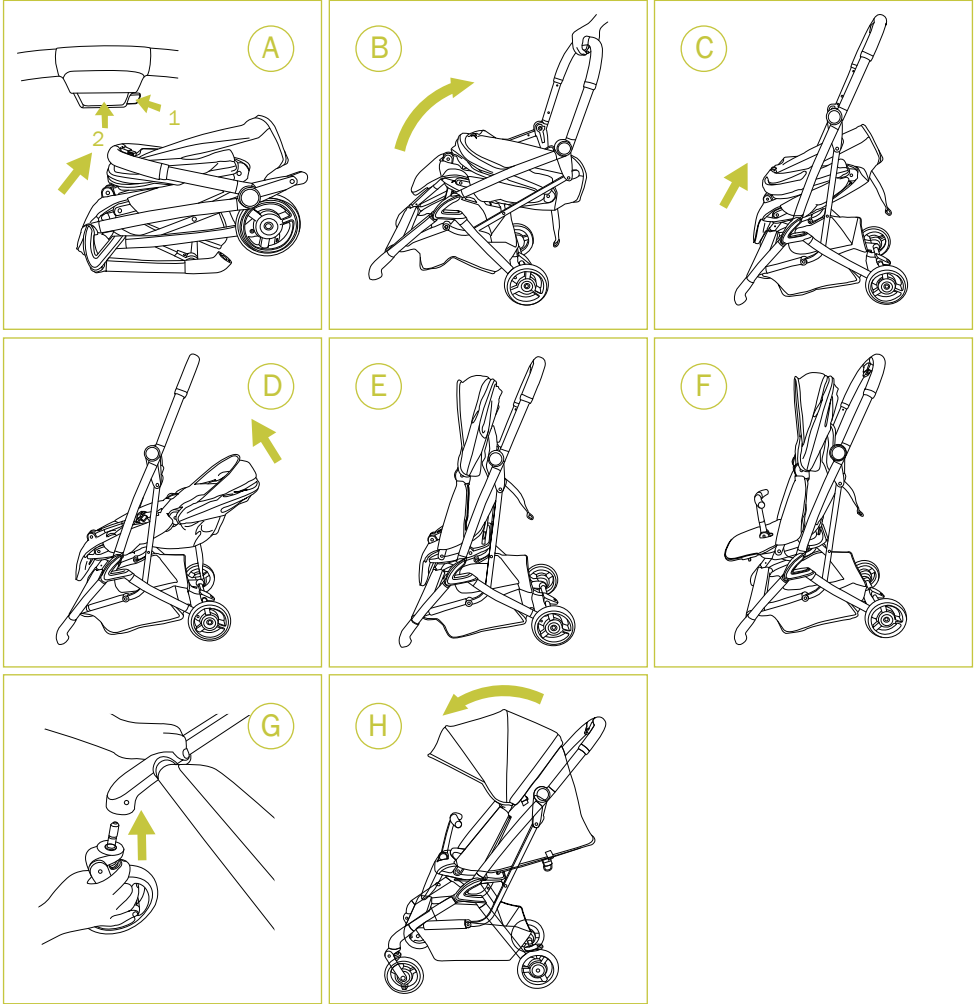

افتح الإطار: انظر إلى الصورة A، أمسك المقبض بيد واحدة، اضغط على الزر 1، وفي نفس الوقت، اضغط على الزر 2، اسحب العربة إلى الأعلى حتى تتفتح بالكامل. انظر إلى الصورة B و C و D. ارفع المظلة من جديد - كما في الصورة E - إلى الخلف والأعلى، ثم قم بتمديد المصد - كما في الصورة F - حتى يزداد طول الإطار. ركب العجلة الأمامية: انظر إلى الصورة G. أدخل العجلة الأمامية في الثقب البلاستيكي للعجلة الأمامية حتى تسمع صوت تكة، ثم قم بتركيب وإحكام العجلة الأمامية. انظر إلى الصورة H. عندما اتخذت المظلة الوضعية المفتوحة، فإن المنصة تكون قد رُكبت.

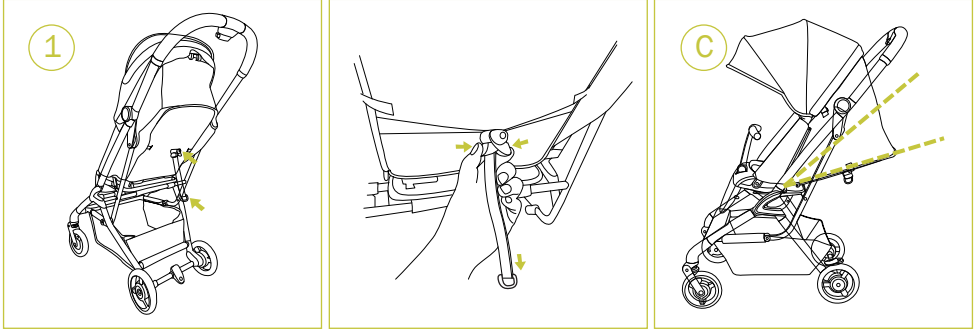

### 1. ضبط مسند الظهر.

للرفع: أمسك السير الخاص بإمالة المسند بيد، وادفع بيدك الأخرى، عامل الضبط إلى الأعلى حتى يرتفع مسند الظهر. للإمالة . إلى الخلف: اسحب عامل الضبط الخاص بإمالة المسند إلى الأسفل حتى ينخفض مسندالظهر. يمكن ضبط مسند الظهر هذا في أي درجة تحتاج لها.

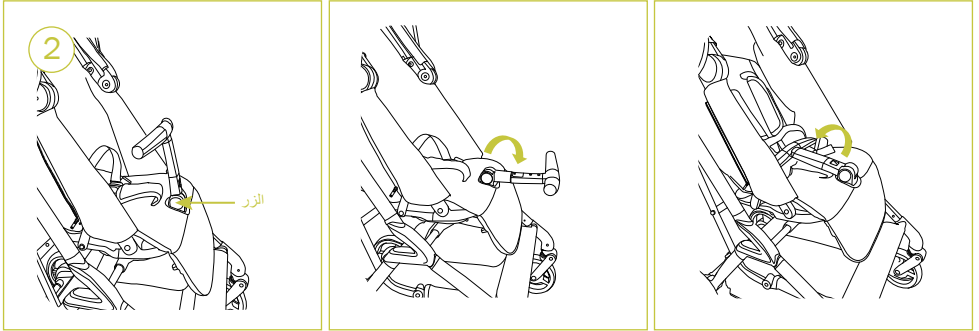

### 2. استخدام المصد

اضغط مع الاستمرار على الزر. يمكن طي المصد إلى الداخل أو الخارج.

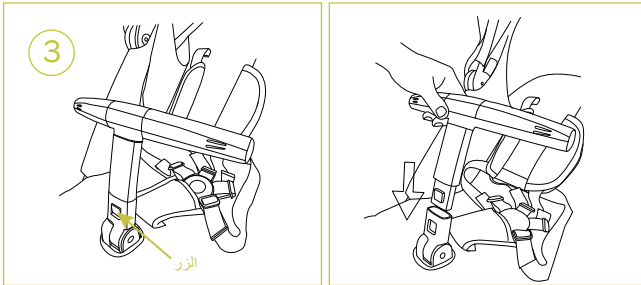

3. اضغط على الزر فوق المصد، وفي نفس الوقت، اسحبه إلى الأعلى حتى يخرج من العربة. اضغط على الزر فوق المصد وأدخل المصد في مكانه. ثم اضغط على الزر حتى يندفع. في هذه الحالة، يكون المصد قد تم تركيبه وتثبيتته .

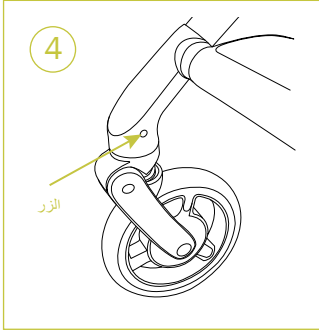

#### 4. تفكيك العجلة الأمامية:

اضغط على الزر الجانبي واسحبه إلى الخارج. فستنفصل العجلة الأمامية.

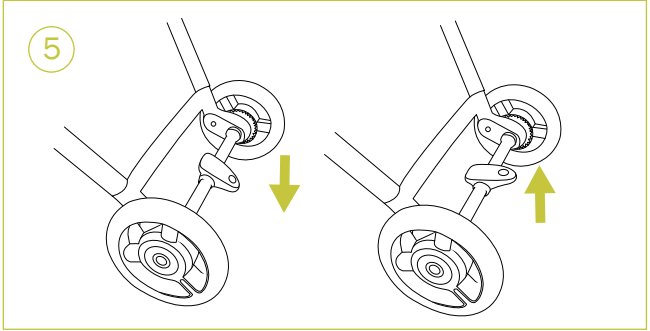

#### 5. استخدام الفرملة:

للفرمة، اضغط على ذراع فرملة العجلة. عندما تُسمع صوت نغمة، فقد أُقفلت العربة. للتحرير، اسحب ذراع الفرملة الخلفية إلى الأعلى، عندما تُسمع صوت نغمة، يمكنك استخدام العربة.

#### 6. مسند القدم:

لتنظيم مستوى مسند القدم، اسحب الزر على الجانبين إلى الخارج حتى ينخفض مسند القدم.

لتنظيم مسند القدم في وضعية أعلى، يكفيك رفع مسند القدم.

#### 7. تنظيم الكرسي:

بدايةً قم بتنظيم مسند الظهر في وضعية الجلوس. ارفع مسند القدم. ثم اسحب الزر القابل للضغط تحت الكرسي. يمكن تنظيم الكرسي في اتجاهات مختلفة. بإمكانك ضبط هذا الكرسي على أي درجة. في أثناء الاستخدام، بمقدورك ضبط الكرسي في أي اتجاه.

النقاط: 1. مع ضبط الكرسي على زاوية 180 درجة، يمكن تثبيت الكرسي في الاتجاه العادي أو المعاكس.

2. إنما من خلال استخدام الزر القابل للضغط، يمكن ضبط الكرسي. بالإمكان الضغط على درجات أخرى، ولكن لا يُثبت الكرسي فيها.

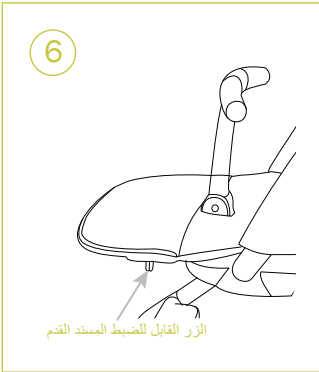

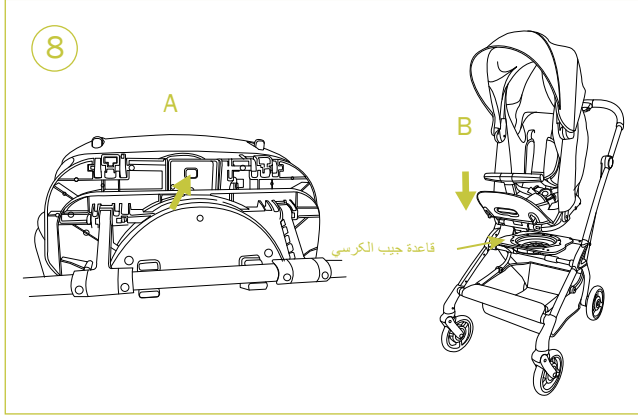

### 8. تفكيك الكرسي وتركيبه:

انظر إلى الصورة A. اضغط على الزر تحت قاعدة جيب الكرسي، وفي نفس الوقت، اسحب المقبض إلى الخارج حتى يتحرر الكرسي. والآن قم بإزالة الكرسي. بعد سماع صوت تكة، يكون تركيب الكرسي قد انتهى.

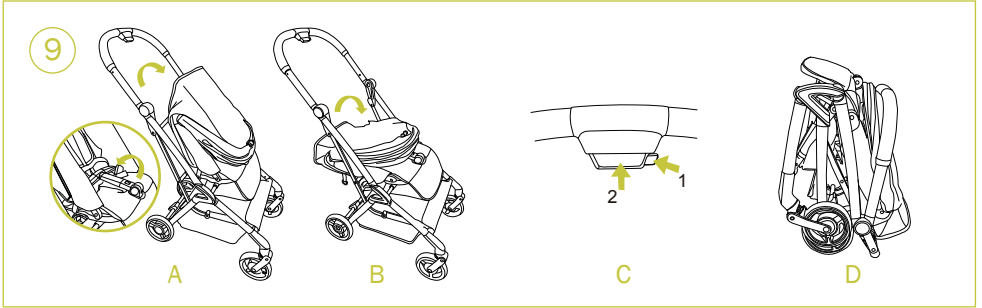

### 9. الطي:

انظر إلى الصورة A. بدايةً قم بطيّ المصد والمظلة. اضغط على المظلة - كما في الصورة A - . اضغط على الزر فوق المقبض. بدايةً اضغط على الزر 1، وفي نفس الوقت، على الزر 2. ثم ادفع المقبضين إلى الأمام والأسفل حتى تقفل العربة ألياً وتنتصب قائمةً.

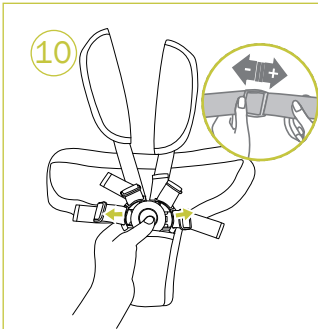

### 10. حزام الأمان:

لتأمين حزام الكرسي، قم بتوصيل أسنة سيور الكتفين بالإبزيم حتى تسمع صوت تكة. في هذه الحالة، يمكنك التأكد من كون الحزام قد تم تأمينه.

لتحرير حزام الكرسي، اضغط على الزر فوق الإبزيم، وبيدك الأخرى، اسحب جانبي كل لسان.

انتباه: يجب استخدام حزام الأمان بالشكل الصحيح.

## تحذير!

يُرجى أتباع هذه الإرشادات بدقة قبل استخدام عربة الأطفال لأول مرة. فذلك يضمن الاستخدام الآمن للمنتج ويعرّفك بجميع خصائصه الموجودة بمتناول يدك.

1. لا تترك إطلاقاً طفلك بدون مراقبة .
2. لا ترفع إطلاقاً عربة الأطفال والطفل فيها .
3. لا تقم إطلاقاً بضبط عربة الأطفال وطفلك فيها .
4. تأكد قبل الاستخدام من أن جميع أدوات الإقفال قد تم تعشيقها .
5. لتجنب ظهور الجروح، تأكد من أن طفلك غير متواجد في الجوار في أثناء تفكيك هذا المنتج وطّيه .
6. لا تسمح لطفلك باللعب بهذا المنتج .
7. استخدم دومًا نظام التقييد. إن الحلقات الخاصة بتوصيل حزام إضافي، موجودة في كل جانب بجوار حزام الأمان.
8. لا يناسب هذا المنتج، الركض أو التزلق أو أي نشاط رياضي آخر .
9. لا يناسب هذا المنتج نومَ الطفل فيه طوال الليل. فقد يتعرض طفلك لخطر الإصابة أو جروح جدية .
10. أي جمل يوضع على المقبض أو مسند الظهر أو الجوانب، يؤثر على ثبات عربة الأطفال.
11. لتجنب خطر الاختناق، أبعد جميع الأكياس ومواد التغليف البلاستيكية عن متناول أيدي الأطفال والصغار .
12. لا تستخدم السلام أو المصعد إطلاقاً وطفلك في عربة الأطفال.
13. تأكد دومًا من تعشيق الفرملة بشكل كامل قبل ترك عربة الأطفال.
14. لا تسمح لطفلك إطلاقاً بالدخول إلى عربة الأطفال أو بالخروج منها بمفرده.
15. أبعد عربة الأطفال عن النار!
16. تأكد من أن عربة الأطفال أو وحدة الكرسي أو مكونات التوصيل بكرسي الأطفال الخاص بالسيارة قد تم تعشيقها قبل الاستخدام بالشكل الصحيح .
17. تم تصميم عربة الأطفال هذه خصيصًا للأطفال من سن 0 شهر حتى 48 شهرًا .
18. لا تناسب عربة الأطفال هذه، الأطفال تحت 6 أشهر عند استخدامها في وضعية الجلوس.
19. الحد الأقصى للوزن المسموح به بالنسبة إلى عربة الأطفال هو 22 كيلوغرامًا، والحد الأقصى للوزن المسموح به بالنسبة إلى جيب التخزين هو 3 كيلوغرامات.

### III. تحذيرات الاستخدام!

افحص بانتظام، البراغي والمسامير اللولبية ومسامير البرشام وأدوات التثبيت حتى تتأكد من أنها قد رُبطت بأمان وإحكام.

احرص على عدم السماح للطفل بالصعود إلى حاجز الحماية من أجل الخروج، أو بالوقوف على الكرسي. لا تستخدم عربة الأطفال في المناطق الخطرة، مثل الأرضيات المنخفضة والمرتفعة أو بالقرب من الموقد .

تجنب تخزين عربة الأطفال في الأماكن الرطبة أو الباردة أو البيئات بدرجات حرارة مرتفعة. احفظ العربة بعيدةً عن النيران أو أي مصدر ناري ومصادر الحرارة القوية .

اتَّبِع دوماً إرشادات الجهة المصنَّعة .

وضِع أي أحمال فوق المقبض و/أو خلف مسند الظهر و/أو جوانب الجهاز، يؤثر على ثبات الجهاز. هذا الجهاز يجب استخدامه مع طفل واحد وفي الغرض المصمَّم من أجله .

يجب عدم استخدام الإكسسوارات غير المصنَّعة من قبل الجهة المصنَّعة.

### IV. الصيانة

لتجنب طفلك خطر التعرض للجروح، يُرجى فحص عربة الأطفال وصيانتها بشكل دوري.

لتنظيف الأجزاء المصنوعة من القماش، استخدم الفرشاة أو غيرها من أدوات التنظيف، ولتنظيف سائر الأجزاء، استخدم الصابون أو المنظفات المنزلية .

تحقق مما إذا كانت هناك براغ مرتخية أو مكونات متضررة أو خرق في الأجزاء المصنوعة من القماش. وعند الحاجة، قم باستبدال المعيب منها. أجر الإصلاح والترميم بالتوافق مع الإرشادات حصراً .

# Parts list

---

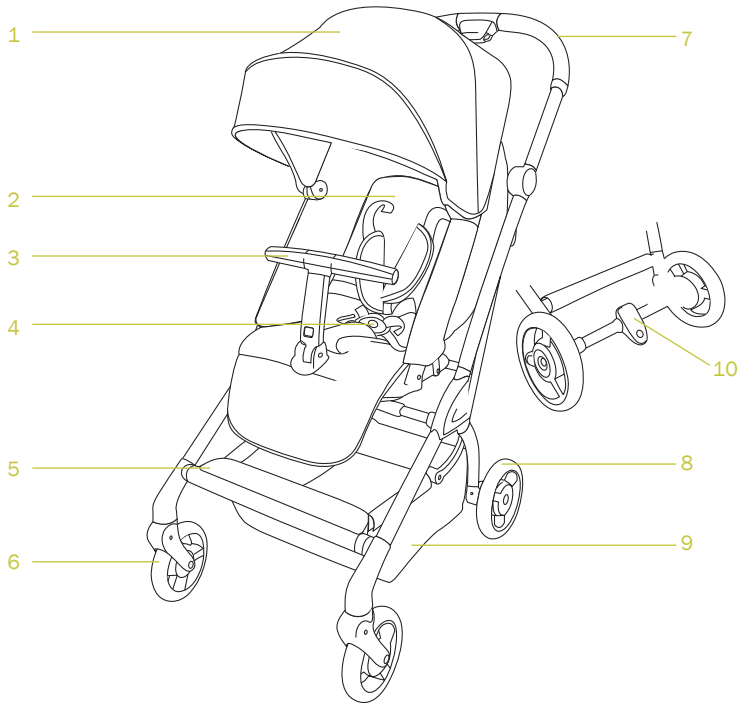

- |                  |                        |
|------------------|------------------------|
| 1. المظلة        | 6. العجلتان الأماميتان |
| 2. الكرسي        | 7. المقبض              |
| 3. المصد         | 8. العجلتان الخلفيتان  |
| 4. إبرزيم الأمان | 9. السلّة              |
| 5. الدوّاسة      | 10. ذراع الفرملة       |